

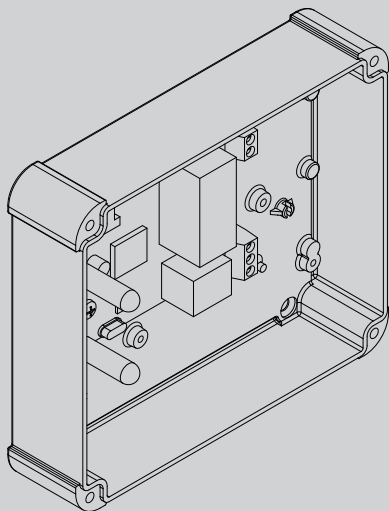

D814062 0AA00_00 16-07-19

RICEVITORE
RECEIVER
RÉCEPTEUR
EMPFÄNGER
RECEPTOR
ONTVANGER



ISTRUZIONI DI INSTALLAZIONE
INSTALLATION MANUAL
INSTRUCTIONS D'INSTALLATION
MONTAGEANLEITUNG
INSTRUCCIONES DE INSTALACION
INSTALLATIEVOORSCHRIFTEN

GSM RECEIVER



BFT



AZIENDA CON
SISTEMA DI GESTIONE
CERTIFICATO DA DNV GL
= ISO 9001 =
= ISO 14001 =

Attenzione! Leggere attentamente le "Avvertenze" all'interno! **Caution!** Read "Warnings" inside carefully! **Attention!** Veuillez lire attentivement les Avertissements qui se trouvent à l'intérieur! **Achtung!** Bitte lesen Sie aufmerksam die „Hinweise“ im Inneren! **¡Atención!** Leer atentamente las "Advertencias" en el interior! **Let op!** Lees de "Waarschuwingen" aan de binnenkant zorgvuldig!

AVVERTENZE PER L'INSTALLATORE

ATTENZIONE! Importanti istruzioni di sicurezza. Leggere e seguire attentamente tutte le avvertenze e le istruzioni che accompagnano il prodotto poiché un'installazione errata può causare danni a persone, animali o cose. Le avvertenze e le istruzioni forniscono importanti indicazioni riguardanti la sicurezza, l'installazione, l'uso e la manutenzione. Conservare le istruzioni per allegarle al fascicolo tecnico e per consultazioni future.

Questo prodotto è stato progettato e costruito esclusivamente per l'utilizzo indicato in questa documentazione. Usi diversi da quanto indicato potrebbero essere causa di danni al prodotto e di pericolo.

La Ditta costruttrice di questo prodotto (di seguito "Ditta") declina qualsiasi responsabilità derivante da un uso improprio o diverso da quello per cui è destinato e indicato nella presente documentazione nonché dall'inosservanza della Buona Tecnica nella costruzione delle chiusure (porte, cancelli, ecc.) e dalle deformazioni che potrebbero verificarsi durante l'uso.

L'installazione deve essere eseguita da personale qualificato (installatore professionale, secondo EN12635), nell'osservanza della Buona Tecnica e delle norme vigenti.

Prima di iniziare l'installazione verificare l'integrità del prodotto.

Verificare che l'intervallo di temperatura dichiarato sia compatibile con il luogo destinato all'installazione dell'automazione.

Non installare questo prodotto in atmosfera esplosiva: la presenza di gas o fumi infiammabili costituisce un grave pericolo per la sicurezza.

Togliere l'alimentazione elettrica, prima di qualsiasi intervento sull'impianto. Scollegare anche eventuali batterie tampone se presenti.

Usare esclusivamente parti originali per qualsiasi manutenzione o riparazione. La Ditta declina ogni responsabilità ai fini della sicurezza e del buon funzionamento dell'automazione se vengono impiegati componenti di altri produttori.

Non eseguire alcuna modifica ai componenti dell'automazione se non espressamente autorizzata dalla Ditta.

Smaltire i materiali di imballo (plastica, cartone, polistirolo, ecc.) secondo quanto previsto dalle norme vigenti. Non lasciare buste di nylon e polistirolo alla portata dei bambini.

Prima di collegare l'apparecchio, accertarsi che i dati di targa siano rispondenti a quelli della rete di distribuzione.

Prima di effettuare qualunque operazione di pulizia o di manutenzione sul dispositivo, disinserire l'apparecchio dalla rete di alimentazione elettrica.

In caso di guasto e/o di cattivo funzionamento dell'apparecchio, distaccarlo dall'alimentazione e non manometterlo.

ATTENZIONE! i conduttori a bassissima tensione di sicurezza devono essere fisicamente separati dai conduttori a bassa tensione.

Tutto quello che non è espressamente previsto nel manuale d'installazione, non è permesso.

Il buon funzionamento dell'operatore è garantito solo se vengono rispettati i dati riportati.

La ditta non risponde dei danni causati dall'inosservanza delle indicazioni riportate in questo manuale. Lasciando inalterate le caratteristiche essenziali del prodotto, la Ditta si riserva di apportare in qualunque momento le modifiche che essa ritiene convenienti per migliorare tecnicamente, costruttivamente e commercialmente il prodotto, senza impegnarsi ad aggiornare la presente pubblicazione.



DEMOLIZIONE

L'eliminazione dei materiali va fatta rispettando le norme vigenti. Non gettate il vostro apparecchio scartato, le pile o le batterie usate nei rifiuti domestici. Avete la responsabilità di restituire tutti i vostri rifiuti da apparecchiature elettriche o elettroniche lasciandoli in un punto di raccolta dedicato al loro riciclo.

INSTALLER WARNINGS

WARNING! Important safety instructions. Carefully read and comply with all the warnings and instructions that come with the product as incorrect installation can cause injury to people and animals and damage to property. The warnings and instructions give important information regarding safety, installation, use and maintenance. Keep hold of instructions so that you can attach them to the technical file and keep them handy for future reference.

This product has been designed and built solely for the purpose indicated herein. Uses other than those indicated herein might cause damage to the product and create a hazard.

The Manufacturer of this product (hereinafter referred to as the "Firm") disclaims all responsibility resulting from improper use or any use other than that for which the product has been designed, as indicated herein, as well as for failure to apply Good Practice in the construction of entry systems (doors, gates, etc.) and for deformation that could occur during use.

Installation must be carried out by qualified personnel (professional installer, according to EN 12635), in compliance with Good Practice and current code.

Before commencing installation, check the product for damage.

Make sure the stated temperature range is compatible with the site in which the automated system is due to be installed.

Do not install this product in an explosive atmosphere: the presence of flammable fumes or gas constitutes a serious safety hazard.

Disconnect the electricity supply before performing any work on the system. Also disconnect buffer batteries, if any are connected.

Only use original spare parts for any maintenance or repair work. The Firm disclaims all responsibility for the correct operation and safety of the automated system if parts from other manufacturers are used.

Do not make any modifications to the automated system's components unless explicitly authorized by the Firm.

Dispose of packaging materials (plastic, cardboard, polystyrene, etc.) in accordance with the provisions of the laws in force. Keep nylon bags and polystyrene out of reach of children.

WARNING! safety extra low voltage wires must be kept physically separate from low voltage wires. Before connecting the device, make sure that the rating plate data corresponds to that of the distribution network.

Disconnect the device from the mains power supply before attempting to clean or service it.

Disconnect the device and do not touch it in case of failure and/or malfunction.

Anything that is not explicitly provided for in the installation manual is not allowed. The operator's proper operation can only be guaranteed if the information given is complied with. The Firm shall not be answerable for damage caused by failure to comply with the instructions featured herein. While we will not alter the product's essential features, the Firm reserves the right, at any time, to make those changes deemed opportune to improve the product from a technical, design or commercial point of view, and will not be required to update this publication accordingly.



SCRAPPING

Materials must be disposed of in accordance with the regulations in force. Do not throw away your discarded equipment or used batteries with household waste. You are responsible for taking all your waste electrical and electronic equipment to a suitable recycling centre.

AVERTISSEMENTS POUR LE MONTEUR

DB14062-0AA00_00

ATTENTION ! Instructions de sécurité importantes. Veuillez lire et suivre attentivement tous les avertissements et toutes les instructions fournis avec le produit sachant qu'une installation incorrecte peut provoquer des préjudices aux personnes, aux animaux ou aux biens. Les avertissements fournissent des indications importantes concernant la sécurité, l'installation, l'utilisation et l'entretien. Veuillez conserver les instructions pour les joindre au dossier technique et pour d'ultérieures consultations.

Ce produit a été conçu et réalisé exclusivement pour l'usage indiqué dans cette documentation. Tout usage autre que celui indiqué risque d'endommager le produit et d'être une source de danger.

Le Fabricant de ce produit (par la suite « le Fabricant ») décline toute responsabilité dérivant d'un usage incorrect ou différent de celui prévu et indiqué dans la présente documentation, de l'inobservation de la bonne technique de construction des huisseries (portes, portails, etc.) et des déformations pouvant apparaître à l'usage.

Le montage doit être accompli par du personnel qualifié (monteur professionnel, conformément à EN12635), dans le respect de la bonne technique et des normes en vigueur.

Avant de commencer le montage, vérifier l'intégrité du produit.

Vérifier si l'intervalle de température déclaré est compatible avec le lieu destiné à l'installation de l'automatisation.

Ne pas installer ce produit dans une atmosphère explosive: la présence de gaz ou de fumées inflammables constitue un grave danger pour la sécurité.

Mettre hors tensions l'installation avant d'accomplir une quelconque intervention. Déconnecter également les batteries tampon éventuellement présentes.

Utiliser exclusivement des pièces détachées originales pour les opérations d'entretien ou les réparations. Le Fabricant décline toute responsabilité quant à la sécurité et au bon fonctionnement de l'automatisation en cas d'utilisation de composants d'autres Fabricants.

Ne modifier d'aucune façon les composants de l'automatisation sans l'autorisation expresse du Fabricant.

Éliminer les matériaux d'emballage (plastique, carton, polystyrène, etc.) conformément aux normes en vigueur. Ne pas laisser les sachets en plastique et la mousse de polystyrène à la portée des enfants.

Avant de brancher l'appareil, vérifier que les données figurant sur la plaque signalétique répondent à celles du réseau de distribution électrique.

Avant d'effectuer toute opération de nettoyage ou de manutention du dispositif, couper l'alimentation électrique reliée à l'appareil.

En cas de panne et/ou de mauvais fonctionnement de l'appareil, le débrancher. Ne pas essayer de l'ouvrir ou de le manipuler.

ATTENTION ! Les conducteurs à très faible tension de sécurité doivent être physiquement séparés des conducteurs à basse tension.

Tout ce qui n'est pas expressément prévu dans le manuel de montage est interdit. Le bon fonctionnement de l'appareil n'est garanti que si les données indiquées sont respectées. Le Fabricant ne répond pas des dommages provoqués par l'inobservation des indications données dans ce manuel. En laissant inaltérées les caractéristiques essentielles de l'appareil, l'entreprise se réserve le droit d'apporter à tout moment les modifications qu'elle jugera opportunes pour améliorer le produit du point de vue technique, commercial et de sa construction, sans s'engager à mettre à jour la présente publication.



DÉMOLITION

Éliminez les matériaux en respectant les normes en vigueur. Ne jetez ni les vieux appareils, ni les piles, ni les batteries usées avec les ordures domestiques. Vous devez confier tous vos déchets d'appareils électriques ou électroniques à un centre de collecte différenciée, préposé à leur recyclage.

HINWEISE FÜR DEN INSTALLATEUR

ACHTUNG! Wichtige Hinweise zur Sicherheit. Bitte lesen und befolgen Sie aufmerksam die Hinweise sowie die Bedienungsanleitung, die das Produkt begleiten, denn eine falsche Installation des Produkts kann zu Verletzungen von Menschen und Tieren sowie zu Sachschäden führen. Sie liefern wichtige Hinweise zur Sicherheit, zur Installation, zur Benutzung und zur Wartung. Bewahren Sie die Anweisungen auf, um sie der technischen Dokumentation hinzuzufügen und sie später konsultieren zu können.

Dieses Produkt wurde ausschließlich für die in der vorliegenden Dokumentation angegebene Verwendung konzipiert und gefertigt. Andere Verwendungen können zu Beschädigungen des Produkts sowie zu Gefahren führen.

Die Firma, die dieses Produkt herstellt (im Folgenden die „Firma“) lehnt jegliche Haftung für Schäden ab, sind zurückzuführen sind auf eine unsachgemäße Benutzung, die von der in der vorliegenden Dokumentation verschieden ist, auf die Nichtbeachtung des Prinzips der sachgerechten Ausführung bei den Türen, Toren usw. oder Verformungen, die während der Benutzung auftreten können.

Die Installation muss von Fachpersonal (professioneller Installateur gemäß EN12635) unter Beachtung der Regeln der guten Technik sowie der geltenden Normen vorgenommen werden. Vor der Installation muss die Unversehrtheit des Produkts überprüft werden.

Stellen Sie bei der Installation sicher, dass das angegebene Temperaturintervall mit dem Installationsort der Automatisierung kompatibel ist.

Installieren Sie das Produkt nicht in einer explosionsgefährdeten Umgebung. Das Vorhandensein von entzündlichen Gasen stellt eine große Gefahr für die Sicherheit dar.

Unterbrechen Sie vor sämtlichen Eingriffen an der Anlage die Stromversorgung. Klemmen Sie falls vorhanden auch die eventuellen Pufferbatterien ab.

Verwenden Sie bei allen Wartungs- und Reparaturarbeiten ausschließlich Originalersatzteile. Die Firma haftet nicht für die Sicherheit und den ordnungsgemäßen Betrieb der Automatik, falls Komponenten von anderen Herstellern verwendet werden.

Nehmen Sie keine Änderungen an den Komponenten der Automatik vor, die von der Firma nicht ausdrücklich genehmigt werden.

Entsorgen Sie die Verpackungsmaterialien (Plastik, Karton, Styropor usw.) unter Beachtung der geltenden Bestimmungen. Halten Sie Plastiktüten und Styropor von Kindern fern.

Bevor Sie das Gerät anschließen, stellen Sie sicher, dass die Daten auf dem Typenschild denen des Verteilernetzes entsprechen.

Trennen Sie das Gerät vor jeglichen Reinigungs- oder Wartungsarbeiten von der Stromversorgung. Im Falle eines Fehlers und/oder einer Fehlfunktion des Geräts, trennen Sie es von der Stromversorgung und arbeiten Sie nicht daran.

ACHTUNG! Die Leiter mit sehr niedriger Sicherheitsspannung müssen von den Leitern mit niedriger Spannung getrennt verlegt werden.

Alles, was im Installationshandbuch nicht ausdrücklich vorgesehen ist, ist untersagt. Der ordnungsgemäße Betrieb des Triebwerks kann nur garantiert werden, wenn alle angegebenen Daten eingehalten werden. Die Firma haftet nicht für Schäden, die auf die Nichtbeachtung der Hinweise im vorliegenden Handbuch zurückzuführen sind. Unter Beibehaltung der wesentlichen Eigenschaften des Produktes kann die Firma jederzeit und ohne Verpflichtung zur Aktualisierung des vorliegenden Handbuchs Änderungen zur technischen, konstruktiven oder handelstechnischen Verbesserung vornehmen.



VERSCHROTTUNG

Die Entsorgung der Materialien muss unter Beachtung der geltenden Normen erfolgen. Bitte werfen Sie Ihr Altgerät oder die leeren Batterien nicht in den Haushaltsabfall. Sie sind verantwortlich für die ordnungsgemäße Entsorgung Ihrer elektrischen oder elektronischen Altgeräte durch eine offizielle Sammelstelle.

ADVERTENCIAS PARA LA INSTALACIÓN

DB14062-0AA00_00

ATENCIÓN! Instrucciones de seguridad importantes. Leer y seguir con atención todas las advertencias y las instrucciones que acompañan el producto, ya que la instalación incorrecta puede causar daños a personas, animales o cosas. Las advertencias y las instrucciones brindan importantes indicaciones concernientes a la seguridad, la instalación, el uso y el mantenimiento. Conservar las instrucciones para adjuntarlas a la documentación técnica y para consultas futuras.

Este producto ha sido diseñado y fabricado exclusivamente para el uso indicado en la presente documentación. Otros usos diferentes a lo indicado podrían ocasionar daños al producto y ser causa de peligro.

La Empresa fabricante de este producto (en adelante "empresa") no se responsabiliza por todo aquello que pudiera derivar del uso incorrecto o diferente a aquel para el cual está destinado e indicado en la presente documentación, como tampoco por el incumplimiento de la Buena Técnica en la fabricación de los cierres (puertas, cancelas, etc.), así como por las deformaciones que pudieran producirse durante su uso.

La instalación debe ser realizada por personal cualificado (instalador profesional, conforme a EN12635), en cumplimiento de la Buena Técnica y de las normas vigentes.

Antes de comenzar la instalación, comprobar la integridad del producto.

Comprobar que el intervalo de temperatura declarado sea compatible con el lugar destinado para instalar la automatización.

No instalar este producto en atmósfera explosiva. la presencia de gases o humos inflamables constituye un grave peligro para la seguridad.

Antes de realizar cualquier intervención en la instalación, interrumpir la alimentación eléctrica. Desconectar también eventuales baterías compensadoras si estuvieran presentes.

Usar exclusivamente piezas originales para todas las operaciones de mantenimiento y reparación.

La Empresa no se responsabiliza de la seguridad y el buen funcionamiento de la automatización, en caso que se utilicen componentes de otros fabricantes.

No realizar ninguna modificación a los componentes de la automatización si no se cuenta con autorización expresa por parte de la Empresa.

Eliminar los materiales de embalaje (plástico, cartón, poliestireno, etc.) según lo previsto por las normas vigentes. No dejar sobres de nylon y poliestireno al alcance de los niños.

Antes de conectar el aparato, asegúrese de que los datos de placa respondan a los de la red de distribución;

Antes de realizar cualquier tarea de limpieza o mantenimiento en el dispositivo, desconecte el aparato de la red eléctrica;

En caso de avería y / o mal funcionamiento del dispositivo, desenchúfelo y no lo toque;

¡ATENCIÓN! los conductores a muy baja tensión de seguridad se deben mantener físicamente separados de los circuitos a baja tensión.

Todo aquello que no expresamente previsto en el manual de instalación, no está permitido.

El buen funcionamiento del operador es garantizado sólo si se respetan los datos indicados.

La Empresa no se responsabiliza por los daños causados por el incumplimiento de las indicaciones dadas en el presente manual. Dejando inalteradas las características esenciales del producto, la Empresa se reserva el derecho de realizar, en cualquier momento, modificaciones que considere convenientes para mejorar la técnica, la fabricación y la comercialización del producto, sin comprometerse a actualizar la presente publicación.



DESGUACE

La eliminación de los materiales se debe realizar respetando las normas vigentes. No desear su equipo descartado, las pilas o las baterías usadas con los residuos domésticos.

Usted tiene la responsabilidad de desechar todos sus residuos de equipos eléctricos o electrónicos, entregándolos a un punto de recogida dedicado al reciclaje de los mismos.

WAARSCHUWINGEN VOOR DE INSTALLATEUR

LET OP! Belangrijke veiligheidsinstructies. De waarschuwingen en de instructies die met het product meegeleverd worden zorgvuldig lezen en volgen, aangezien verkeerde installatie schade aan personen, dieren of voorwerpen kan veroorzaken. De waarschuwingen en de instructies geven belangrijke aanwijzingen over de veiligheid, de installatie, het gebruik en het onderhoud. De instructies bewaren om ze aan de technische folder toe te voegen voor toekomstige raadpleging.

Dit product is uitsluitend ontworpen en gebouwd voor het gebruik aangegeven in deze documentatie. Soorten gebruik anders dan hetgeen aangegeven, zouden schade aan het product en gevaar kunnen veroorzaken.

Het Bedrijf wijst iedere willekeurige verantwoordelijkheid af voortkomende uit een verkeerd gebruik of een ander gebruik dan het voorbestemde gebruik en dat aangegeven in deze documentatie, evenals uit het niet in acht nemen van het Goed Gebruik bij de constructie van de sluitingen (deuren, hekken, etc..) en uit de vervormingen die tijdens het gebruik zouden kunnen optreden. De installatie moet worden uitgevoerd door gekwalificeerd personeel (professionele installateur, volgens EN12635), met inachtneming van het Goed Gebruik en de geldende normen.

Alvorens te beginnen met de installatie, de goede toestand van het product controleren. Controleren of het opgegeven temperatuurinterval compatibel is met de plek bestemd voor de installatie van het automatiseringssysteem.

Dit product niet in een explosieve omgeving installeren: de aanwezigheid van gas of ontvlambare rookgassen vormt een ernstig gevaar voor de veiligheid.

De stroomvoorziening uitschakelen vóór wat voor werkzaamheden dan ook aan de installatie. Ook eventuele bufferbatterijen loskoppelen, indien aanwezig. Uitsluitend originele reserveonderdelen gebruiken voor alle onderhouds- of reparatiewerkzaamheden. Het Bedrijf wijst iedere willekeurige verantwoordelijkheid af uit veiligheidsredenen en vanwege de goede werking van het automatiseringssysteem, als er onderdelen van andere fabrikanten gebruikt worden.

Geen enkele wijziging uitvoeren aan de componenten van het automatiseringssysteem, indien niet uitdrukkelijk door het Bedrijf geautoriseerd.

Verpakkingsmaterialen (plastic, karton, polystyrol, etc.) verwerken volgens hetgeen voorzien is door de geldende normen. Nylon zakjes en polystyrol buiten bereik van kinderen bewaren.

Vergewis u er, alvorens het apparaat aan te sluiten, van dat de gegevens van het typeplaatje overeenkomen met die van het distributienet.

Koppel, alvorens enigerlei schoonmaak- of onderhoudswerkzaamheid op het toestel uit te voeren, het apparaat van het lichtnet af.

In geval van defect en/of gebrekkig functioneren van het apparaat, dit van het lichtnet loskoppelen en niet proberen het zelf te repareren.

OPGELET! de geleiders met zeer lage veiligheidsspanning moeten fysiek gescheiden worden van de geleiders met lage spanning.

Al hetgeen niet uitdrukkelijk voorzien is in de installatiehandleiding, is niet toegestaan. De goede werking van de controller is alleen gegarandeerd, als de vermelde gegevens in acht worden genomen. Het bedrijf is niet gehouden zich te verantwoorden voor de schade veroorzaakt door het niet in acht nemen van de aanwijzingen vermeld in deze handleiding. Terwijl de hoofdkenmerken van het product ongewijzigd blijven, behoudt het Bedrijf zich het recht voor om op ieder willekeurig moment die wijzigingen aan te brengen die zij geschikt acht om het product technisch, constructief en commercieel gezien te verbeteren, zonder deze publicatie te hoeven bijwerken.



SLOOP

De materialen moeten verwijderd worden met inachtneming van de geldende normen. Uw niet meer gebruikte apparaat, de lege batterijen of accu's niet bij het huisvuil weggoaien. U bent er verantwoordelijk voor al uw afval van elektrische of elektronische apparatuur weg te brengen naar een inzamelpunt voor de recycling ervan.

**INSTALLAZIONE VELOCE-QUICK INSTALLATION-INSTALLATION RAPIDE
SCHNELLINSTALLATION-INSTALACIÓN RÁPIDA-SNELLE INSTALLATIE**

DB14062_0AA00_00

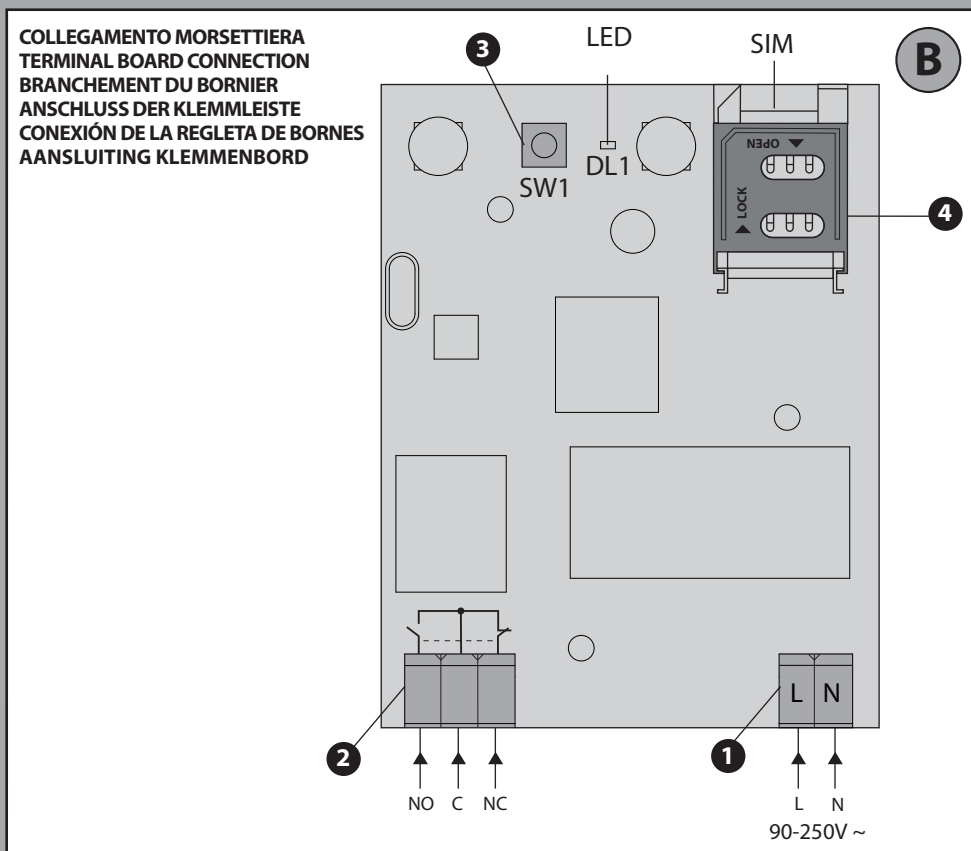
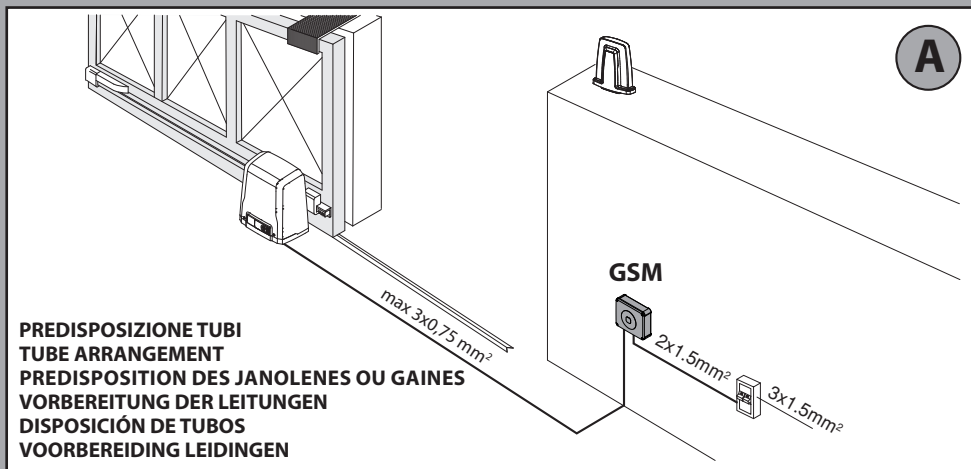



INSERIMENTO SIM - SIM INSERTION - INSERTION DE SIM
EINSETZEN DER SIM - INTRODUCCIÓN DE LA SIM - POSITIONERING SIM

C

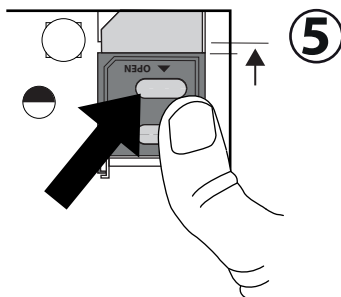
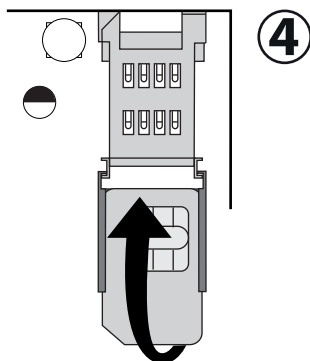
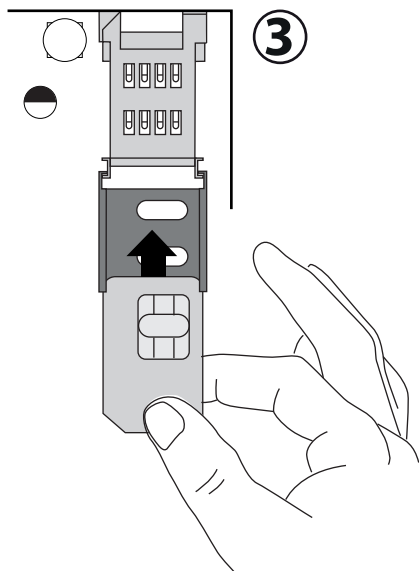
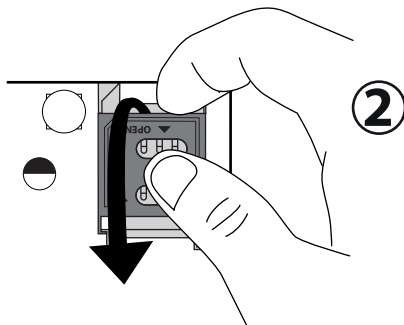
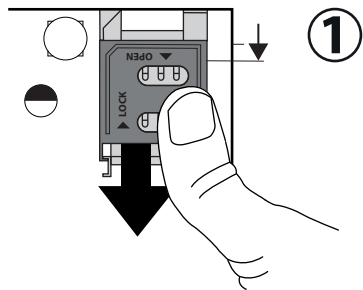

**a1 ATTIVAZIONE USCITA - OUTPUT ACTIVATION - ACTIVATION SORTIE
AUSGANGSAKTIVIERUNG - ACTIVACIÓN SALIDA - ACTIVERING UITGAANDE OPROEP**

Numero cell. - Mobile number - Numéro portable
Handnummer - Número móvil - Nummer mob.

n. 4446666666

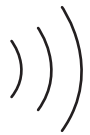

n. 347123456789

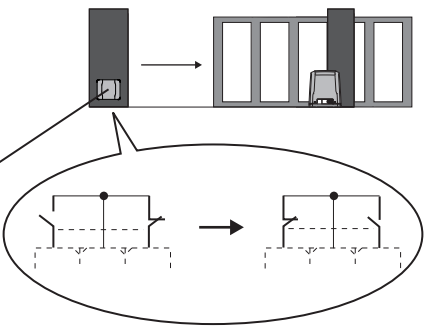

**a2 ATTIVAZIONE ACCESSO CONTROLLATO. APRE SOLO AI NUMERI MEMORIZZATI
ACTIVATION OF CONTROLLED ACCESS. OPENS TO MEMORISED NUMBERS ONLY
ACTIVATION ACCÈS CONTRÔLÉ. DONNE L'ACCÈS UNIQUEMENT AUX NUMÉROS MÉMORISÉS
AKTIVIERUNG DES KONTROLLIERTEN ZUGANGS. ÖFFNET NUR DIE GESPEICHERTEN NUMMERN
ACTIVACIÓN ACCESO CONTROLADO. ABRE SOLO A LOS NÚMEROS MEMORIZADOS
ACTIVERING GECONTROLEERDE TOEGANG. OPENT ALLEEN VOOR OPGESLAGEN NUMMERS**

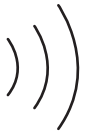
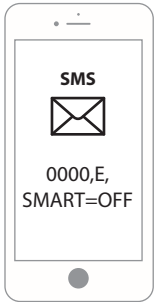

n. 347123456789

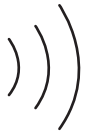

Numero cell. - Mobile number - Numéro portable
Handnummer - Número móvil - Nummer mob.

n. 4446666666

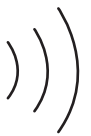

n. 347123456789

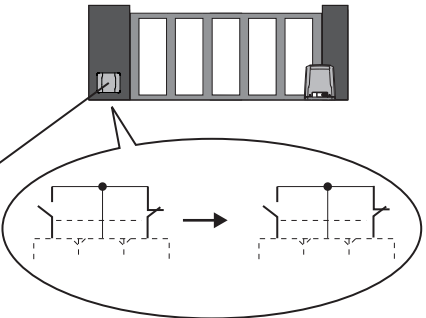

2

**INSERIMENTO NUOVO NUMERO - ENTERING A NEW NUMBER
SAISIE NOUVEAU NUMÉRO - EINGABE EINER NEUEN NUMMER
INGRESO DE UN NUEVO NÚMERO - INVOERING NIEUW NUMMER**

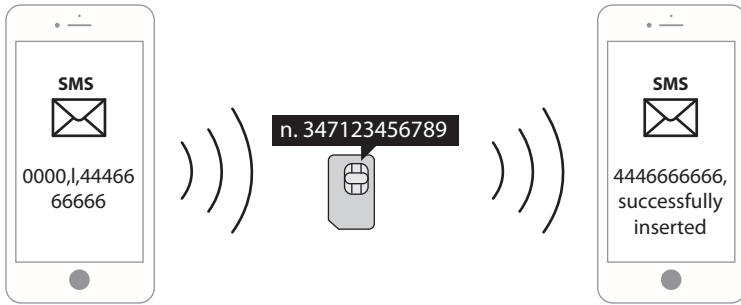

Numero cell. - Mobile number - Numéro portable
Handynummer - Número móvil - Nummer mob.

n. 4446666666



n. 347123456789

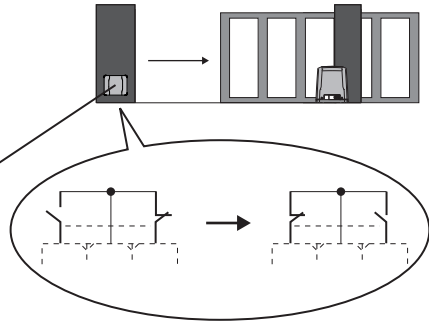

Numero cell. - Mobile number - Numéro portable
Handynummer - Número móvil - Nummer mob.

n. 9997777777

NEW



n. 347123456789

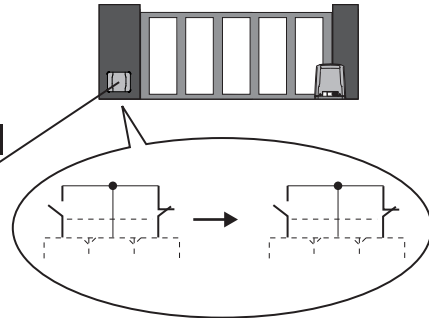

1) GENERALITÀ

Ricevitore GSM atto al comando tramite riconoscimento di numeri telefonici abilitati. Il ricevitore GSM può memorizzare fino a 500 numeri telefonici. Questi ultimi attivano l'uscita attraverso una chiamata. L'uscita inoltre può essere comandata sia in modo temporizzato sia attraverso messaggi SMS.

2) DATI TECNICI

Alimentazione	90-250V AC - 50/60 Hz
Temperatura di funzionamento	-20C° / +60°
Potenza assorbita	26 mA.
Relè	tensione massima 250V AC, 28V DC, corrente massima 10A@28VDC, 10A@240VAC con carico capacitivo (5A@120VAC, 5A@28VDC con carico induttivo)
Grado IP	IP55
Banda	Quadband GSM/GPRS (850 / 900 / 1800 / 1900 MHz)
Max. Numeri telefonici in memoria	500

Il trasformatore è protetto elettronicamente contro sovracarichi e cortocircuiti;

3) PREDISPOSIZIONE TUBI FIG. A

4) UBICAZIONE

Installare il dispositivo in una zona dove sia presente un buon segnale GSM/GPRS. Questa zona può essere identificata in prossimità dell'automazione che si desidera collegare, ma la sua vicinanza al cancello non è di rilevante importanza. Si consiglia comunque di procedere con semplici verifiche di campo prima di installare l'attuatore.

5) INSTALLAZIONE

Il dispositivo è equipaggiato di un relè per il comando dell'apertura.

6) COLLEGAMENTO MORSETTIERA (Fig. B)

7) INSERIMENTO SIM (Fig. C)

Morsettiera CN4. Rif. 1

Rete di alimentazione 90/250 VAC

Morsettiera CN3. Rif. 2

Relè di comando dell'apertura della automazione. Contatti del relè:

- NO normalmente aperto
- NC normalmente chiuso
- C comune

Funzionamento del LED e ripristino configurazioni di fabbrica

Accensione del GSM RECEIVER ; deve verificarsi l'accensione e lo spegnimento del led DL1 presente sulla scheda per quattro volte (primi 3s).

Successivamente il led si mette a lampeggiare veloce per circa 20-30s in attesa della linea gsm.

Per i primi dieci secondi di questa fase è possibile resettare l'apparato alla configurazione di fabbrica nel seguente modo (questa procedura cancella tutte le configurazioni e i dati riportando la password a 0000):

- non appena parte il lampeggio veloce tenere premuto il pulsante (SW1) fino a quando il led non rimane acceso fisso;
- quando il led rimane acceso fisso rilasciare il pulsante (SW1);
- il led ricomincerà a lampeggiare veloce e farà il reset alla configurazione di fabbrica.

Quando il led DL1 fa un lampeggio ogni 3s l'apparato GSM RECEIVER è pronto per funzionare.

Se de per inserimento SIM Card. Rif. 4

La SIM inserita deve essere configurata senza la richiesta del PIN. Qualora venga inserita una SIM configurata con la richiesta del PIN, l'apparato non funzionerà.

Se non lo si fa, dopo 3 accensioni, per resettare la SIM, verrà chiesto ulteriormente il codice PUK.

I collegamenti al relè di comando vanno effettuati in funzione del tipo di apparato che si intende automatizzare. L'approccio più semplice è identificare il pulsante/chave di apertura del dispositivo da automatizzare e collegarsi in parallelo. Nel caso in cui l'impianto ne sia sprovvisto, fare riferimento al manuale dell'impianto da automatizzare per identificare il corretto collegamento con la centralina al fine di automatizzare l'apertura. Una volta alimentato, GSM RECEIVER procede con la registrazione sulla rete GSM. La fase di registrazione può durare alcuni minuti.

Dopo questa operazione il sistema è pronto all'uso.

Uso

Per aprire il cancello, effettuare una telefonata al numero della SIM inserita nel GSM RECEIVER.

Per abilitare i telefoni che possono aprire il cancello, usare la funzione che trovate nella tabella "Lista delle funzioni principali". E' possibile abilitare all'apertura del cancello anche numeri di telefono fissi.

Verificare che il numero del proprio cellulare non sia nascosto: qualora lo si volesse mantenere nascosto, sarà necessario aggiungere il codice *31# prima del numero di telefono della SIM del GSM RECEIVER (Es. *31#34812345678).

Se il numero nascosto è quello di un telefono fisso, bisogna contattare il proprio gestore. Se è quello di un centralino, modificare le impostazioni del centralino.

LISTA DELLE FUNZIONI PRINCIPALI (TABELLA)

	FUNZIONE	TESTO DI COMANDO VIA SMS	NOTE
a1	Smart Start ON Password preimpostata: 0000	password,E,SMART=ON es. 1234,E,SMART=ON	Apre a tutte le chiamate (impostazione di fabbrica)
a2	Smart Start OFF	password,E,SMART=OFF es. 1234,E,SMART=OFF	Apre solo ai numeri memorizzati
a3	Delay Answer	password,E,DC,secondi es: 1234,E,DC,10	Impostazione di fabbrica: 0 secondi. Funzione attivabile che risolve il problema della doppia apertura del relé. Su alcune reti telefoniche, la chiusura della telefonata fatta dal dispositivo non è gestita correttamente, questa nuova funzionalità inserisce un controllo temporizzato che verifica l'effettiva chiusura della telefonata.
1	Modifica password Password preimpostata: 0000	vecchiapassword,P,nuovapassword es. per modificare la password di default (0000) con una nuova (1234) digitare: 0000,P,1234	Un SMS di risposta: "Your password has been changed" notifica l'avvenuto cambiamento della password
2	Abilitazione di un numero di cellulare per l'apertura del cancello	password,I,numerotelefono es. 1234,I,347123456789 (numero di telefono senza prefisso internazionale)	Un SMS di risposta impostato con la formula "numerotelefono successfully inserted" notifica l'avvenuta abilitazione
2a	Abilitazione multipla di cellulari per l'apertura del cancello	password,MI,numerotelefono1,numerotelefono2,numerotelefono3,...	Comando per abilitare con un solo invio di SMS, fino a 10 numeri di telefono.
3	Cancellazione di un numero di cellulare abilitato all'apertura del cancello	password,D,numerotelefono es. 1234,D,347123456789 (numero di telefono senza prefisso internazionale)	Un SMS di risposta impostato con la formula "numerotelefono successfully removed" notifica la cancellazione.
4	Verifica numero (di un cellulare abilitato)	password,C,numerotelefono es. 1234,C,347123456789	Un SMS di risposta fornisce lo stato del numero: "numerotelefono found in phonebook" se abilitato; "numerotelefono not found in phonebook" se non abilitato
5	Modifica del testo SMS di risposta al comando 1 "Modifica Password"	password,E,T7,nuovo testo	SMS preimpostato: "Your password has been changed"
6	Attivazione SMS di risposta per Abilitazione/Cancellazione numero cellulare	password,E,A1	Questa funzione è già attivata di fabbrica (default)
7	Disattivazione SMS di risposta per Abilitazione/Cancellazione numero cellulare	password,E,A0	-
8	Modifica del testo SMS di risposta al Comando 2 "Abilitazione di un numero per apertura"	password,E,T5,nuovo testo es: 1234,E,T5,comando eseguito	SMS preimpostato: "successfully inserted"
9	Modifica del testo SMS di risposta al Comando 3 "Cancellazione di un numero abilitato"	password,E,T6,nuovo testo es: 1234,E,T6,comando eseguito	SMS preimpostato: "successfully removed"
10	Modifica testo SMS di risposta al comando 4 "Verifica Numero" (per un numero abilitato)	password,E,T3,nuovo testo es. 1234,E,T3,numero presente in rubrica	SMS preimpostato: "found in phonebook"

MANUALE PER L'INSTALLAZIONE

DB14062_0AA00_00

	FUNZIONE	TESTO DI COMANDO VIA SMS	NOTE
11	Modifica testo SMS risposta al comando 4 "Verifica Numero" (per un numero non abilitato)	password,E,T4,nuovo testo es. 1234,E,T4,numero non presente in rubrica	SMS preimpostato: "not found in phonebook"
12	Cancellazione TOTALE dei numeri memorizzati in GSM RECEIVER	password,E,DELETE	ATTENZIONE: questo comando cancella tutti i numeri memorizzati nel GSM RECEIVER
13	Verifica stato del dispositivo GSM RECEIVER (stato, firmware, antenna, configurazione)	password,E,PING	Un SMS di risposta fornirà lo stato del dispositivo GSM RECEIVER, la versione del firmware, il livello del segnale antenna e la configurazione (es. GSM RECEIVER Running, firmware x.y.z, Signal 20, Smart:OFF, A1, M:1, PS:2.0, DS:10, DC:0 ,Timer:0) Segnale Gsm: minore o uguale a 9 (Low). Si consiglia individuare una nuova zona dove collocare la scheda o cambiare operatore telefonico con un segnale migliore nella zona interessata. maggiore o uguale a 10 (Ok). Segnale buono. maggiore o uguale 15 (Good). Segnale ottimo. maggiore o uguale a 21 (Excellent). Segnale eccellente.
14	Impostazione modalità di funzionamento Impulso (valore di fabbrica)	password,E,M,1	Modalità Impulso: l'apparato chiude il relè per la quantità di secondi stabilita (default 2 sec.)
15	Impostazione modalità di funzionamento Bistabile	password,E,M,2	Modalità Bistabile: l'apparato chiude il relè fino a comando successivo
16	Impostazione durata impulso	password,E,PS,secondi es. 1234,E,PS,5 (durata impulso 5 sec)	Impostazione di fabbrica: 2 secondi (max 30 sec)
17	Impostazione ritardo risposta Bistabile	password,E,DS,secondi es. 1234,E,DS,10 (ritardo 10 sec)	Impostazione di fabbrica: 10 secondi (max 30 sec)
18	Verifica stato in modalità Bistabile	Chiamare e riagganciare prima del ritardo risposta settato (default 10 sec.)	Un SMS di risposta fornirà lo stato del relè (es. "GSM RECEIVER ON" o "GSM RECEIVER OFF")
19	Modifica testo risposta bistabile (ON)	password,E,T1,nuovo testo	SMS di risposta preimpostato: "GSM RECEIVER ON"
20	Modifica testo risposta bistabile (OFF)	password,E,T2,nuovo testo	SMS di risposta preimpostato: "GSM RECEIVER OFF"
21	Timer Imposta l'apparato in modalità TIMER	password,E,TIMER,minuti es. 1234,E,TIMER,120	Il dispositivo chiude il relè e lo riapre automaticamente allo scadere del tempo impostato. Configurando Timer a valore 0, il dispositivo attiverà automaticamente la modalità ad impulso. Valori da 1 a 1440 minuti (max 24 ore). Dopo l'impostazione, per far partire il timer, effettuare la chiamata al dispositivo

MANUALE PER L'INSTALLAZIONE

	FUNZIONE	TESTO DI COMANDO VIA SMS	NOTE
22	Attivazione apparato in modalità Timer (Puoi inviare un sms per attivare il relé anziché effettuare la chiamata al dispositivo)	password,BS,minuti	Imposta l'apparato in modalità TIMER e attiva contemporaneamente il relé allo scadere del tempo impostato. Valori da 1 a 1440 minuti (max 24 ore).
23	Attivazione apparato in modalità impulso: (Puoi inviare un sms per attivare il relé anziché effettuare la chiamata al dispositivo)	password,PULSE,secondi	Imposta il dispositivo in modalità impulso e contemporaneamente attiva il relé per la durata specificata (max 60 secondi).
24	Attivazione apparato in modalità bistabile: (Puoi inviare un sms per attivare il relé anziché effettuare la chiamata al dispositivo)	password,BS,ON	Imposta il dispositivo in modalità bistabile e contemporaneamente attiva il relé. L'apparato invierà un SMS di conferma di tipo T1
25	Disattivazione Bistabile o Timer (anticipata*): *per disattivare la funzione Timer prima che il tempo impostato sia arrivato a 0	password,BS,OFF	Disattiva il relé. Il dispositivo poi rimane in modalità Bistabile o Timer a seconda della precedente impostazione e invia un SMS di conferma di tipo T2,T9 in accordo con la modalità memorizzata
26	Verifica stato Bistabile/Timer/ Impulso	password,BS,CHECK	Verifica lo stato del dispositivo inviando in risposta un SMS di tipo T1,T2,T8,T9,T10. In modalità Timer, l'SMS conterrà il countdown dei minuti mancanti.
27	Modifica testo risposta Timer (ON)	password,E,T8,nuovo testo	SMS di risposta preimpostato: "Timer ON"
28	Modifica testo risposta Timer (OFF)	password,E,T9,nuovo testo	SMS di risposta preimpostato: "Timer OFF"
29	Modifica testo stato impulso	password,E,T10,nuovo testo	SMS di risposta preimpostato: "GSM RECEIVER in pulse mode"

1) IN GENERAL

GSM receiver command activated through recognition of enabled telephone numbers. The GSM receiver can store up to 500 telephone numbers. The latter activate the output through a call. The output can also be controlled either by a timer or through SMS messages.

2) TECHNICAL FEATURES	
Power supply	90-250V AC - 50/60 Hz
Operating temperature range	-20C° / +60°
Absorbed power	26 mA.
Relay	maximum voltage 250V AC, 28V DC, maximum current 10A@28VDC, 10A@240VAC with capacitive load (5A@120VAC, 5A@28VDC with inductive load)
IP level	IP55
Band	Quadband GSM/GPRS (850 / 900 / 1800 / 1900 MHz)
Max. stored telephone numbers	500

The transformer is electronically protected against overloads and short circuits

3) TUBE ARRANGEMENT FIG. A

4) LOCATION

Install the device in an area where there is a good GSM/GPRS signal. This area can be identified in the vicinity of the automation that you want to connect, though its proximity to the gate is not an essential factor. It is advisable to perform simple field strength checks before installing the actuator.

5) INSTALLATION

The device is equipped with a relay to process the open command.

6) TERMINAL BOARD CONNECTION (Fig. B)

7) SIM INSERTION (Fig. C)

Terminal board CN4. Rif.1

Power supply 90/250 VAC

Terminal board CN3. Rif.2

Automation open control relay. Relay contacts:

- NO normally open
- NC normally closed
- C common

LED operation and reset to factory configuration

Switching on the GSM RECEIVER ; the DL1 LED on the board must turn on and off four times (first 3s).

Then the LED starts flashing quickly for about 20-30s waiting for the GSM line.

For the first ten seconds of this phase it is possible to reset the device to the factory configuration as follows (this procedure cancels all the configurations and the data by returning the password to 0000):

- as soon as the quick flashing starts, keep the button (SW1) pressed until the LED remains on steady;

- when the LED remains on steady, release the button (SW1)
 - the LED will start flashing again quickly and will reset to the factory configuration.

When the DL1 LED flashes every 3s, the device GSM RECEIVER is ready to function.

SIM Card insertion seat. Rif.4

The SIM inserted must be configured without the PIN number. The device will not work if a SIM configured with the PIN request is inserted. If you do not do it, after 3 power ups, you will be asked for the PUK code in order to reset the SIM.

The connections to the control relay must be provided in function of the type of apparatus that must be automated. The simplest approach is to identify the button/key to open the device to automate and make a parallel connection. If the plant is not fitted with any, refer to the manual of the plant to be automated to determine the correct connection with the control unit in order to automate the opening. Once powered, GSM RECEIVER will proceed with registration on the GSM network. Registration may last a few minutes

The system is ready for use after this operation.

Use

To open the gate, make a call to the number of the SIM in the GSM RECEIVER.

To enable phones that can open the gate, use the function found in the "Main Functions List" table. Landline numbers can also be enabled to open the gate.

Make sure that the mobile number is not hidden: If you want to keep it hidden, you will need to add the code *31# before the phone number of the GSM RECEIVER SIM (e.g. *31#34812345678).

If the hidden number is a landline phone, you must contact your operator. If it is that of a switchboard, change the switchboard settings.

INSTALLATION MANUAL

LIST OF THE MAIN FUNCTIONS (TABLE)

	FUNCTION	COMMAND TEXT VIA SMS	NOTE
a1	Smart Start ON Default password: 0000	password,E,SMART=ON ex. 1234,E,SMART=ON	Open to all calls (factory default)
a2	Smart Start OFF	password,E,SMART=OFF ex. 1234,E,SMART=OFF	Open only to memorised numbers
a3	Delay Answer	password,E,DC,seconds ex: 1234,E,DC,10	Factory default: 0 seconds. Feature that can be activated to solve the problem of double relay opening. On some networks, if the telephone call disconnection is not properly managed, this new feature implements a timed control that verifies the actual disconnection of the telephone call.
1	Change password Default password: 0000	oldpassword,P,newpassword ex. to change the default password (0000) with a new one (1234) type: 0000,P,1234	A response SMS "Your password has been changed" will be sent to you as confirmation.
2	Enabling a new mobile phone to open a gate	password,I,phonenumber ex. 1234,I,347123456789 (phone number without international country code)	You will receive an SMS message reading "phonenumber successfully inserted" as confirmation of the process.
2a	Multiple enabling of mobile phones for gate opening	password,M,I,telephonenumber1,telephonenumber2, telephonenumber3,...	Enabling command by simply sending an SMS, up to 10 telephone numbers
3	Deleting a phone number enables to open a gate	password,D,phonenumber ex. 1234,D,347123456789 (phone number without international country code)	You will receive an SMS message reading "phonenumber successfully removed" as confirmation of the process
4	Check number (of an enabled phone)	password,C,phonenumber ex. 1234,C,347123456789	A reply SMS provides the status of the number: "telephone number found in phonebook" if enabled; "telephone number not found in phonebook" if disabled
5	Changing the response SMS text to command 1 "Change Password"	password,E,T7,new text	Preset SMS: "Your password has been changed"
6	Activating a response SMS for Enabling/Deleting a mobile phone number	password,E,A1	This function is already factory activated (default)
7	Deactivating a response SMS for Enabling/Deleting a mobile phone number	password,E,A0	--
8	Changing the response SMS text to command 2 "Enabling an opening phone number..."	password,E,T5,new text ex.: 1234,E,T5,command executed	Preset SMS: "successfully inserted"
9	Changing the response SMS text to command 3 "Deleting an enabled phone number..."	password,E,T6,new text ex.: 1234,E,T6,command executed	Preset SMS: "successfully removed"
10	Changing the response SMS text to command 4 "Check Number" (for an enabled number)	password,E,T3,new text ex. 1234,E,T3,number in phonebook	Preset SMS: "found in phonebook"

INSTALLATION MANUAL

D814062_0A-A00_00

	FUNCTION	COMMAND TEXT VIA SMS	NOTE
11	Changing the response SMS text to command 4 "Check Number" (for an number not enabled)	password,E,T4,new text ex. 1234,E,T4,number not in phonebook	Preset SMS: "not found in phonebook"
12	COMPLETELY deleting the numbers saved in GSM RECEIVER	password,E,DELETE	WARNING: this command cancels all numbers stored in the GSM RECEIVER
13	Check the status of the GSM RECEIVER device (status, firmware, antenna, configuration)	password,E,PING	A reply SMS will provide the status of the GSM RECEIVER device, the firmware version, the level of the antenna signal and the configuration (e.g. GSM RECEIVER Running, firmware x.y.z, Signal Z0, Smart:OFF, A1, M:1, PS:2.0, DS:10, DC:0 ,Timer:0) Gsm signal: less than or equal to 9 (Low). It is advisable to locate a new area to position the card or change the phone operator with a better signal in the area concerned. greater than or equal to 10 (Ok). Signal Ok. greater than or equal to 15 (Good). Good signal. greater than or equal to 21 (Excellent). Excellent signal.
14	Pulse operating mode settings (factory value)	password,E,M,1	Impulse mode: The unit closes the relay for the set number of seconds (default 2 sec.)
15	Bistable operating mode settings	password,E,M,2	Bistable mode: The unit closes the relay until the next command
16	Setting pulse duration	password,E,PS,seconds ex. 1234,E,PS,5 (5 sec pulse duration)	Factory setting: 2 seconds (max 30 sec)
17	Setting bistable time-delay reply	password,E,DS,seconds ex. 1234 ,E,DS,10 (10 sec delay)	Factory setting: 10 seconds (max 30 sec)
18	Checking status in bistable mode	Call and hang up before the set response delay (default 10 sec.)	A response SMS will provide relay status (ex. "GSM RECEIVER ON" or "GSM RECEIVER OFF")
19	Change bistable response text (ON)	password,E,T1,new text	Pre-set reply SMS: "GSM RECEIVER ON"
20	Change bistable response text (OFF)	password,E,T2,new text	Pre-set reply SMS: "GSM RECEIVER OFF"
21	Timer Sets the device in TIMER mode	password,E,TIMER,minutes ex. 1234,E,TIMER,120	The device closes the relay and reopens it automatically when the set time expires. If the Timer is set to 0, the device will automatically activate the pulse mode. Values from 1 to 1440 minutes (max 24 hours). After setting, to start the timer, place a call to the device.
22	Activation of the unit in Timer mode (You can send an sms to activate the relay instead of making a call to the device)	password,BS,minutes	Sets the unit in TIMER mode and activates the relay when the set time expires. Values from 1 to 1440 minutes (max. 24 hours)

INSTALLATION MANUAL

	FUNCTION	COMMAND TEXT VIA SMS	NOTE
23	Device activation in pulse mode: (You can send an sms to activate the relay instead of calling the device)	password,PULSE,seconds	Set the device in Impulse mode and simultaneously activate the relay for the specified duration (max 60 seconds).
24	Device activation in bistable mode: (You can send an sms to activate the relay instead of calling the device)	password,BS,ON	Set the device in Bistable mode and simultaneously activate the relay. The device will send a T1 type confirmation SMS
25	Bistable or Timer Deactivation (early*): *to deactivate the Timer feature earlier than the set time has reached 0	password,BS,OFF	Deactivates the relay. The device then stays in Bistable or Timer mode, depending on the previous setting, and sends a T2,T9 type confirmation SMS based on the memorized mode
26	Check status Bistable/ Timer/ Impulse	password,BS,CHECK	Checks the device state, sending a T1,T2,T8,T9,T10 type SMS in response. In Timer mode, the SMS will contain the countdown of the remaining minutes.
27	Change Timer (ON) response text	password,E,T8,new text	Pre-set reply SMS: "Timer ON"
28	Change Timer (OFF) response text	password,E,T9,new text	Pre-set reply SMS: "Timer OFF"
29	Change pulse state text	password,E,T10,new text	Pre-set reply SMS: "GSM RECEIVER in pulse mode"

1) GÉNÉRALITÉS

Récepteur GSM fonctionnant par reconnaissance de numéros de téléphone habilités. Le récepteur GSM peut mémoriser jusqu'à 500 numéros de téléphone. Ceux-ci activent la sortie à travers un appel. La sortie peut être commandée aussi bien en mode temporisé qu'à travers un message SMS.

2) CARACTÉRISTIQUES TECHNIQUES	
Alimentation	90-250V AC - 50/60 Hz
Température de fonctionnement	-20°C / +60°
Puissance électrique absorbée	26 mA.
Relais	tension maximale 250 Vca, 28 Vcc, courant maximal 10 A@28 Vcc, 10 A@240 Vca avec charge capacitive (5 A@120 Vca, 5 A@28 Vcc avec charge inductive)
Degré IP	IP55
Bande	Quadband GSM/GPRS (850 / 900 / 1800 / 1900 MHz)
Max. numéros de téléphone en mémoire	500

Le transformateur est protégé électroniquement contre les surcharges électriques et les court-circuits;

3) PREDISPOSITION DES JANOLENES OU GAINES Fig. A

4) EMBLACEMENT

Installer le dispositif dans une zone où le signal GSM/GPRS est correct. Cette zone peut être située à proximité du système automatisé auquel l'on souhaite se relier, sans être nécessairement proche du portail. Cependant, il est conseillé de procéder à de simples vérifications du lieu choisi avant d'installer l'actionneur.

5) INSTALLATION

Le dispositif est équipé d'un relais pour la commande d'ouverture.

6) BRANCHEMENT DU BORNIER (Fig. B)

7) INSERTION DE SIM (Fig. C)

Bornier CN4. Rif.1

Réseau d'alimentation 90/250 Vca

Bornier CN3. Rif.2

Relais de commande de l'ouverture du système automatisé.

Contacts du relais :

- NO normalement ouvert
- NC normalement fermé
- C commun

Fonctionnement du voyant et rétablissement des configurations d'usine

Allumage du GSM RECEIVER ; le voyant DL1 présent sur la carte doit s'allumer et s'éteindre quatre fois (premiers 3 s).

Ensuite le voyant commence à clignoter de manière rapide pendant environ 20-30 s en attente de la ligne GSM.

Pendant les dix premiers secondes de cette phase il est possible de réinitialiser l'appareil avec la configuration d'usine de la manière suivante (cette procédure supprime toutes les configurations et les données remettant le mot de passe à 0000) :

- dès que le clignotement rapide commence maintenir le bouton (SW1) pressé jusqu'à ce que le voyant reste allumé en permanence ;

- lorsque le voyant reste allumé en permanence relâcher le bouton (SW1) ;

- le voyant recommencera à clignoter de manière rapide et il sera réinitialisé à la configuration d'usine.

Lorsque le voyant DL1 fait un clignotement toutes les 3 s, le GSM RECEIVER est prêt à fonctionner.

Emplacement d'insertion de la carte SIM. Rif.4

La carte SIM insérée doit être configurée sans demande de code PIN. Dans le cas où la carte SIM insérée serait configurée avec demande de code PIN, l'appareil ne pourra fonctionner. En cas non configuration de la SIM sans le code pin, après 3 allumages, pour réinitialiser la SIM, il faudra fournir le code PUK.

Les branchements du relais de commande sont effectués en fonction du type d'appareil à automatiser. Nous vous conseillons d'identifier le bornier de commande de l'ouverture de l'automatation et de se brancher en parallèle. Dans le cas où l'installation en serait dépourvue, se référer au manuel d'installation à automatiser pour identifier le branchement correct avec le boîtier afin d'automatiser l'ouverture.

Une fois branché à l'alimentation électrique, GSM RECEIVER procède à l'enregistrement au réseau GSM. La phase d'enregistrement peut durer quelques minutes.

Après cette opération le système est prêt à l'usage.

Utilisation

Pour ouvrir le portail, appeler au numéro de la SIM introduite dans le GSM RECEIVER.

Pour activer les téléphones qui peuvent ouvrir le portail, utiliser la fonction qui se trouve dans le tableau "Liste des fonctions principales". Il est possible d'activer l'ouverture du portail également depuis un numéro de téléphone fixe.

Vérifier que le numéro de portable n'est pas masqué : si vous souhaitez le maintenir masqué, ajoutez le code *31# avant le numéro de téléphone de la SIM du GSM RECEIVER (Ex : *31#34812345678).

Si le numéro masqué est celui d'un téléphone fixe, contacter l'opérateur. Si c'est celui d'un standard, modifier ses paramètres.

MANUEL D'INSTALLATION

LISTE DES PRINCIPALES FONCTIONS (TABLEAU)

	FONCTION	TEXTE DE COMMANDE VIA SMS	NOTE
a1	Smart Start ON Code confidentiel préconfiguré: 0000	codeconfidentiel,E,SMART=ON ex. 1234,E,SMART=ON	Ouvre à tous les appels (Configuration d'usine)
a2	Smart Start OFF	codeconfidentiel,E,SMART=OFF ex. 1234,E,SMART=OFF	Ouvre uniquement aux appels des numéros enregistrés
a3	Delay Answer	codeconfidentiel,E,DC,secondes ex: 1234,E,DC,10	Configuration d'usine : 0 secondes. Fonction activable qui résout le problème de la double ouverture du relais. Sur certains réseaux, la fermeture de l'appel lancé par l'appareil n'est pas gérée correctement, cette nouvelle fonctionnalité insère une commande temporisée qui vérifie la fermeture de l'appel.

1	Modification du code confidentiel Code confidentiel préconfiguré: 0000	anciencode,P,nouveaucode ex. pour changer le code confidentiel par défaut (0000) par un nouveau (1234) composer : 0000,P,1234	Un SMS de réponse : "Your password has been changed" notifie le changement du code confidentiel
2	Autorisation d'un numéro de portable pour l'ouverture du portail	codeconfidentiel,I,numerotéléphone ex. 1234,I,347123456789 (numéro de téléphone sans préfixe international)	Un SMS de réponse paramétré avec la formule " numerotéléphone successfully inserted" notifie l'autorisation effective
2a	Habilitation multiple de téléphones mobiles pour l'ouverture du portail	codeconfidentiel,MI,numerotelephone1,numero telephone2,numerotelephone3,...	Commande permettant d'autoriser, par un seul envoi de SMS, jusqu'à 10 numéros de téléphone.
3	Suppression d'un numéro de portable pour l'ouverture du portail	codeconfidentiel,D,numerotéléphone ex. 1234,D,347123456789 (numéro de téléphone sans préfixe international)	Un SMS de réponse paramétré avec la formule "numerotéléphone successfully removed" notifie la suppression effective
4	Vérification de numéro (D'un portable autorisé)	codeconfidentiel,C,numerotéléphone ex. 1234,C,347123456789	Un SMS de réponse fournit l'état du numéro : « numerotelefono found in phonebook » s'il est activé ; « numerotelefono not found in phonebook » s'il n'est pas activé.
5	Modification du texte SMS de réponse à la commande 1 "Modification Code confidentiel"	codeconfidentiel,E,T7,nouveau texte	SMS préregré : « Your password has been changed »
6	Activation SMS de réponse pour Autorisation/Suppression numéro de portable	codeconfidentiel,E,A1	Cette fonction est déjà activée par défaut
7	Désactivation SMS de réponse pour Autorisation/Suppression numéro de portable	codeconfidentiel,E,A0	-
8	Modification du texte SMS de réponse à la commande 2 "Autorisation d'un numéro à l'ouverture..."	codeconfidentiel,E,T5,nouveau texte Ex : 1234,E,T5,commande exécutée	SMS préregré : « successfully inserted »
9	Modification du texte SMS de réponse à la commande 3 "Supprimer un numéro autorisé..."	codeconfidentiel,E,T6,nouveau texte Ex : 1234,E,T6,commande exécutée	SMS préregré : « successfully removed »

MANUEL D'INSTALLATION

DB14062_0AA00_00

	FONCTION	TEXTE DE COMMANDE VIA SMS	NOTE
10	Modification du texte SMS de réponse A la commande 4 "Vérification de Numéro" (pour un numéro autorisé)	codeconfidentiel,E,T3,nouveau texte ex. 1234,E,T3,numéro présent dans le répertoire	SMS pré-réglé : « found in phonebook »
11	Modification du texte SMS de réponse A la commande 4 "Vérification de Numéro" (pour un numéro non autorisé)	codeconfidentiel,E,T4,nouveau texte ex. 1234,E,T4, numéro absent du répertoire	SMS pré-réglé : « not found in phonebook »
12	Suppression TOTALE des numéros mémorisés dans GSM RECEIVER	codeconfidentiel,E,DELETE	ATTENTION : cette commande supprime tous les numéros mémorisés dans le GSM RECEIVER
13	Vérification situation du dispositif GSM RECEIVER (Situation, programmation, antenne, configuration)	codeconfidentiel,E,PING	Un SMS de réponse fournira l'état du GSM RECEIVER, la version du micrologiciel, le niveau du signal antenne et la configuration (ex : GSM RECEIVER Running, micrologiciel x.y.z, signal 20, Smart:OFF, A1, M:1, PS:2.0, DS:10, DC:0, Timer:0). Signal GSM : inférieur ou égal à 9 (Low). Il est conseillé d'identifier une nouvelle zone où positionner la carte ou de changer d'opérateur téléphonique avec un meilleur signal dans la zone intéressée. supérieur ou égal à 10 (Ok). Signal bon. supérieur ou égal à 15 (Good). Signal optimal. supérieur ou égal à 21 (Excellent). Signal excellent.
14	Configuration mode de fonctionnement Impulsion (Valeur par défaut)	codeconfidentiel,E,M,1	Modalité Impulsion : l'appareil ferme le relais pour un nombre de secondes préétabli (par défaut 2 s)
15	Configuration mode de fonctionnement Bistable	codeconfidentiel,E,M,2	Modalité Bistable : l'appareil ferme le relais jusqu'à la commande suivante
16	Configuration durée impulsion	codeconfidentiel,E,PS,secondes ex. 1234,E,PS,5 (durée impulsion 5 sec)	réglage d'usine : 2 secondes (max. 30 s)
17	Configuration retard réponse Bistable	codeconfidentiel,E,DS,secondes ex. 1234,E,DS,10 (retard 10 sec)	réglage d'usine : 10 secondes (max. 30 s)
18	Vérification situation en mode Bistable	Appeler et raccrocher avant le retard de réponse réglé (par défaut 10 s)	Un SMS de réponse vous informera sur la situation du relais (ex. "GSM RECEIVER ON" ou "GSM RECEIVER OFF")
19	Modification du texte de réponse bistable (ON)	codeconfidentiel,E,T1,nouveau texte	SMS de réponse pré-réglé : « GSM RECEIVER ON »
20	Modification du texte de réponse bistable (OFF)	codeconfidentiel,E,T2,nouveau texte	SMS de réponse pré-réglé : « GSM RECEIVER OFF »
21	Timer Configurez l'appareil en mode TIMER	mot de passe,E,TIMER, minutes ex. 1234,E,TIMER,120	L'appareil ferme le relais et le rouvre automatiquement à la fin du temps programmé. En configurant le Timer sur la valeur 0, l'appareil activera automatiquement le mode impulsion. Valeurs de 1 à 1440 minutes (max 24 heures). Après la configuration, pour activer le Timer, passez un appel à l'appareil

MANUEL D'INSTALLATION

	FONCTION	TEXTE DE COMMANDE VIA SMS	NOTE
22	Activation appareil en modalit�e Timer (vous pouvez envoyer un sms pour activer le relais au lieu d'effectuer l'appel au dispositif)	mot de passe,BS,minutes	Param�trer l'appareil en modalit�e TIMER et activer en m�me temps le relais lorsque le temps param�tr� est �coul�. Valeurs de 1 � 1 440 minutes (max 24 heures).
23	Activation de l'appareil en mode impulsion: (Vous pouvez envoyer un SMS pour activer le relais au lieu de passer un appel � l'appareil)	mot de passe,PULSE,secondes	Il r�gle le dispositif en mode impulsion et simultan�ment il active le relais pour la dur�e sp�cifi�e (max. 60 secondes).
24	Activation de l'appareil en mode bistable: (Vous pouvez envoyer un SMS pour activer le relais au lieu de passer un appel � l'appareil)	mot de passe,BS,ON	Il r�gle le dispositif en mode bistable et simultan�ment il active le relais. L'appareil enverra un SMS de confirmation de type T1.
25	D�sactivation de la fonction bistable ou du Timer (anticip�e*): *pour d�sactiver la fonction Timer avant que le temps pr��tabli n'atteigne 0	mot de passe,BS,OFF	D�sactive le relais. L'appareil reste en mode bistable ou Timer en fonction de la configuration pr�c�dente et envoie un SMS de confirmation de type T2, T9, selon le mode m�moris�.
26	V�rification de l'�tat bistable/timer/impulsion	mot de passe,BS,CHECK	V�rification de l'�tat de l'appareil qui envoie une r�ponse par SMS de type T1, T2, T8, T9, T10. En mode Timer, le SMS contiendra le d�compte des minutes restantes.
27	Modification du texte de r�ponse du Timer (ON)	mot de passe,E,T8,nouveau texte	SMS de r�ponse pr�r�gl� �: Timer ON �
28	Modification du texte de r�ponse du Timer (OFF)	mot de passe,E,T9,nouveau texte	SMS de r�ponse pr�r�gl� �: Timer OFF �
29	Modification du texte de l'�tat Impulsion	mot de passe,E,T10,nouveau texte	SMS de r�ponse pr�r�gl� �: GSM RECEIVER in pulse mode �

1) ALLGEMEINES

GSM-Empfänger für die Steuerung durch Erkennung der habilitierten Telefonnummern. Der GSM-Empfänger kann bis zu 500 Telefonnummern speichern. Letztere aktivieren den Ausgang durch den Anruf. Der Ausgang kann außerdem sowohl in zeitverzögerter Weise, als auch per SMS-Nachricht gesteuert werden.

2) TECHNISCHE EIGENSCHAFTEN	
Stromversorgung	90-250V AC - 50/60 Hz
Température de fonctionnement	-20°C / +60°
Leistungsaufnahme	26 mA.
Relais	Maximale Spannung 250V AC, 28V DC, maximaler Strom 10A@28VDC, 10A@240VAC mit kapazitiver Last (5 A @ 1 2 0 V A C , 5A@28VDC mit induktiver Last)
IP-Klasse	IP55
Bandbreite	Quadband GSM/GPRS (850 / 900 / 1800 / 1900 MHz)
Max. Anzahl von speicherbaren Telefonnummern	500

Der Trafo ist elektronisch gegen Überlast und Kurzschluss geschützt;

3) VORBEREITUNG LEITUNGEN FIG. A

4) LAGE

Installieren Sie das Gerät in einem Bereich, in dem ein gutes GSM/GPRS-Signal vorliegt. Dieser Bereich kann in der Nähe der Automatisierung sein, die Sie anschließen möchten, die Nähe zum betreffenden Tor ist nicht von Bedeutung. Es empfiehlt sich, eine einfach Feldprüfung vor der Installation des Aktuators durchzuführen.

5) INSTALLATION

Das Gerät ist mit einem Relais für die Öffnungssteuerung ausgestattet.

6) ANSCHLUSS DER KLEMMLEISTE (Abb. B)

7) EINSETZEN DER SIM (Abb. C)

Klemmleiste CN4. Rif.1

Versorgungsnetz 90/250 VAC

Klemmleiste CN3. Rif.2

Steuerrelais der Öffnung der Automatisierung.

Relaiskontakte:

- NO normal offen
- NC normal geschlossen
- C gemeinsam

Betrieb der LED und Rücksetzen der werkseitigen Konfigurationen

Einschalten des GSM RECEIVER ; Die DL1-LED auf der Karte muss viermal (die ersten 3 Sekunden) ein- und ausgeschaltet

werden.

Dann beginnt die LED schnell für etwa 20-30s zu blinken, um die GSM-Leitung abzuwarten.

In den ersten zehn Sekunden dieser Phase kann das Gerät auf folgende Weise auf die werkseitigen Konfigurationen zurückgesetzt werden (bei diesem Vorgang werden alle Konfigurationen und Daten gelöscht und das Passwort auf 0000 zurückgesetzt):

- sobald das schnelle Blinken startet, die Taste (SW1) drücken, bis die LED fest eingeschaltet bleibt;

- wenn die LED fest eingeschaltet ist, die Taste (SW1) los lassen;

- Die LED beginnt erneut schnell zu blinken und führt die Rücksetzung auf die werkseitige Konfiguration durch.

Wenn die LED DL1 alle 3 Sekunden blinkt, ist das Gerät GSM RECEIVER betriebsbereit.

Einsetzen der SIM-Karte. Rif.4

Die SIM muss beim Einsetzen so konfiguriert sein, dass kein PIN abgefragt wird. Wenn eine SIM mit PIN-Abfrage eingesetzt wird, funktioniert das Gerät nicht. Wenn Sie dies nach 3 Einschaltungen nicht tun, wird Ihnen zur Zurücksetzung der SIM-Karte zusätzlich die Eingabe des PUK-Codes verlangt.

Die Anschlüsse an das Steuerrelais werden abhängig von der Funktionsart des Geräts ausgeführt, das automatisiert werden soll. Die einfachste Möglichkeit ist es, den Taster/den Schlüssel der Öffnung des zu automatisierenden Geräts zu ermitteln und den Anschluss parallel vorzunehmen. Wenn die Anlage dies nicht vorsieht, lesen Sie im Handbuch des zu automatisierenden Geräts nach, um den korrekten Anschluss an die Steuereinheit zur automatischen Öffnung zu ermitteln.

Nach dem Einschalten führt GSM RECEIVER die Registrierung im GSM-Netz aus. Der Registrierungsvorgang kann einige Minuten dauern.

Nach diesem Vorgang ist das System betriebsbereit.

Verwendung

Um das Tor zu öffnen, rufen Sie die Telefonnummer der im GSM RECEIVER enthaltenen SIM-Karte an.

Um die Telefone zu habilitieren, welche das Gittertor öffnen können, verwenden Sie die Funktion, welche Sie in der Tabelle "Liste der Hauptfunktionen" finden. Es ist auch möglich, die Öffnung des Gittertors mit Telefonnummern aus dem Festnetz zu habilitieren.

Prüfen Sie, dass die Telefonnummer des eigenen Handys nicht verborgen ist: Falls es verborgen bleiben soll, müssen Sie den Code *31# vor der Telefonnummer der SIM-Karte des GSM RECEIVERS hinzufügen (Bsp. *31#34812345678).

Wenn die verborgene Telefonnummer eine solche aus dem Festnetz ist, wenden Sie sich an Ihren Telefonbetreiber. Wenn es die Nummer einer Vermittlungsstelle ist, ändern Sie die Einstellungen der Vermittlungsstelle.

MONTAGEANLEITUNG

LISTE DER WICHTIGSTEN FUNKTIONEN (TABELLE)

	FUNKTION	BEFEHLSTEXT PER SMS	AUFLISTUNG
a1	Smart Start ON Voreingestelltes Passwort: 0000	passwort,E,SMART=ON z.B. 1234,E,SMART=ON	Bei allen Anrufen öffnen (Werksteinstellungen)
a2	Smart Start OFF	passwort,E,SMART=OFF z.B. 1234,E,SMART=OFF	Nur bei gespeicherten Nummern öffnen
a3	Delay Answer	passwort,E,DC,Sekunden z.B. 1234,E,DC,10	Werksteinstellungen: 0 Sekunden. Diese aktivierter Funktion löst das Problem der doppelten Öffnung des Relais. Bei einigen Netzen wird das Schließen über das Telefon nicht korrekt gesteuert, diese neue Funktion fügt eine getimte Steuerung hinzu, die den effektiven Schließvorgang über den Anruf prüft.

1	Passwort ändern Voreingestelltes Passwort: 0000	altesPasswort,P,neuesPasswort z.B. um das Standardpasswort (0000) in ein neues (1234) zu ändern, geben Sie ein: 0000,P,1234	Eine Antwort-SMS: „Your password has been changed“ bestätigt die erfolgreiche Passwortänderung
2	Aktivierung einer Mobilfunknummer für die Öffnung des Tores	Passwort,I,Telefonnummer z.B. 1234,I,347123456789 (Telefonnummer ohne Ländervorwahl)	Eine eingestellte Antwort-SMS mit dem Text „Telefonnummer successfully inserted“ bestätigt die erfolgreiche Aktivierung.
3	Löschung einer Mobilfunknummer für die Öffnung des Tores	Passwort,D,Telefonnummer z.B. 1234,D,347123456789 (Telefonnummer ohne Ländervorwahl)	Eine eingestellte Antwort-SMS mit dem Text „Telefonnummer successfully removed“ bestätigt die erfolgreiche Löschung.
4	Rufnummer prüfen (eines aktivierten Mobiltelefons)	Passwort,C,Telefonnummer z. B. 1234,C,347123456789	Eine Antwort-SMS zeigt den Status der Nummer an: „Telefonnummer found in phonebook“ wenn aktiviert; „Telefonnummer not found in phonebook“ wenn nicht aktiviert
5	Änderung des Textes der Antwort-SMS bei Befehl 1 „Passwort ändern“	Passwort,E,T7,neuer Text	Voreingestellte SMS: „Your password has been changed“
6	Aktivierung der Antwort-SMS für die Aktivierung/Löschung Mobilfunknummer	Passwort,E,A1	Diese Funktion ist ab Werk bereits aktiviert (Standard)
7	Deaktivierung der Antwort-SMS für die Aktivierung/Löschung der Mobilfunknummer	Passwort,E,A0	-
8	Änderung des Textes der Antwort-SMS bei Befehl 2 „Aktivierung einer Nummer zum Öffnen...“	Passwort,E,T5,neuer Text z.B.: 1234,E,T5,Befehl ausgeführt	Voreingestellte SMS: „successfully inserted“
9	Änderung des Textes der Antwort-SMS bei Befehl 3 „Löschung einer aktivierten Nummer...“	Passwort,E,T6,neuer Text z.B.: 1234,E,T6,Befehl ausgeführt	Voreingestellte SMS: „successfully removed“
10	Änderung des Textes der Antwort-SMS bei Befehl 4 „Nummer prüfen“ (für eine aktivierte Nummer)	Passwort,E,T3,neuer Text z.B. 1234,E,T3,Nummer im Telefonbuch vorhanden	Voreingestellte SMS: „found in phonebook“

MONTAGEANLEITUNG

DB14062_0AA00_00

	FUNKTION	BEFEHLSTEXT PER SMS	AUFLISTUNG
11	Änderung des Textes der Antwort-SMS bei Befehl 4 „Nummer prüfen“ (für eine nicht aktivierte Nummer)	Passwort,E,T4,neuer Text z.B. 1234,E,T4,Nummer im Telefonbuch nicht vorhanden	Voreingestellte SMS: "not found in phonebook"
12	Löschung ALLER in GSM RECEIVER gespeicherten Nummern	Passwort,E,DELETE	ACHTUNG: Dieser Befehl löscht sämtliche im GSM RECEIVER gespeicherten Nummern
13	Prüfung des Gerätestatus GSM RECEIVER (Status, Firmware, Antenne, Konfiguration)	Passwort,E,PING	Ein SMS meldet den Zustand der Vorrichtung GSM RECEIVER, die Firmware-Version, das Antennensignalstand und die Konfiguration (Bsp. GSM RECEIVER Running, firmware x.y.z, Signal 20, Smart:OFF, A1, M:1, PS:2.0, DS:10, DC:0 ,Timer:0) Gsm-Signal: kleiner als oder gleich 9 (Low). Es wird empfohlen, eine neue Zone ausfindig zu machen, wo die Karte verlegt werden kann, oder den Telefonbetreiber mit einem besseren Signal in der betroffenen Zone zu ändern. höher als oder gleich 10 (Ok). Gutes Signal. höher als oder gleich 15 (Good). Sehr gutes Signal. höher als oder gleich 21 (Excellent). Ausgezeichnetes Signal.
14	Einstellen der Betriebsart Impuls (Werkseinstellung)	Passwort,E,M,1	Impulsmodus: Das Gerät schließt das Relais für die festgelegte Sekundenanzahl (Voreinstellung 2 Sek.)
15	Einstellen der Betriebsart Bistabil	Passwort,E,M,2	Bistabiler Modus: Das Gerät schließt das Relais bis zum nächsten Befehl
16	Impulsdauereinstellung	Passwort,E,PS,Sekunden z.B. 1234,E,PS,5 (Impulsdauer 5 Sek.)	Werkseinstellung: 2 Sekunden (max 30 Sek)
17	Einstellung der bistabilen Reaktionsverzögerung	Passwort,E,DS,Sekunden z.B. 1234,E,DS,10 (Verzögerung 10 Sek.)	Werkseinstellung: 10 Sekunden (max 30 Sek)
18	Statusprüfung im bistabilen Modus	Rufen Sie an und legen Sie vor der eingestellten Antwortverzögerung auf (Standard 10 Sek.)	Eine Antwort SMS liefert den Status des Relais (z.B. „GSM RECEIVER ON“ oder „GSM RECEIVER OFF“)
19	Text der bistabilen Antwort ändern (ON)	Passwort,E,T1,neuer Text	Voreingestellte Antwort-SMS: "GSM RECEIVER ON"
20	Modifica testo risposta bistabile (OFF)	password,E,T2,nuovo testo	Voreingestellte Antwort-SMS: "GSM RECEIVER OFF"
21	Timer Versetzt das Gerät in den TIMER-Modus	Passwort,E,TIMER,Minuten z.B. 1234,E,TIMER,120	Das Gerät schließt oder öffnet das Relais automatisch bei Ablauf der eingestellten Zeit. Wird der Timer auf den Wert 0 eingestellt, aktiviert das Gerät automatisch den Impuls-Modus. Werte von 1 - 1440 Minuten (max. 24 Stunden). Nach Durchführung der Einstellungen muss das Gerät einmal angerufen werden, um den Timer zu starten.

MONTAGEANLEITUNG

	FUNKTION	BEFEHLSTEXT PER SMS	AUFLISTUNG
22	Aktivierung des Gerätes im Timer-Modus (Sie können eine SMS senden, um das Relais zu aktivieren, anstatt die Vorrichtung anzurufen)	Passwort,BS,Minuten	Stellen Sie das Gerät im TIMER-Modus ein und aktivieren Sie gleichzeitig das Relais bei Ablauf der eingestellten Zeit. Werte zwischen 1 und 1440 Minuten (max. 24 Stunden).
23	Aktivierung des Geräts im Impuls-Modus (Du kannst zur Aktivierung des Relais eine SMS senden, anstatt das Gerät anzurufen)	Passwort,PULSE,Sekunden	Das Gerät in den Impulsmodus stellen und gleichzeitig das Relais für die angegebene Dauer (max. 60 Sekunden) aktivieren.
24	Aktivierung des Geräts im bistabilen Modus (Du kannst zur Aktivierung des Relais eine SMS senden, anstatt das Gerät anzurufen)	Passwort,BS,ON	Das Gerät in den bistabilen Modus schalten und gleichzeitig das Relais aktivieren. Das Gerät sendet eine SMS zur Bestätigung vom Typ T1
25	(Vorzeitige*) Deaktivierung des bistabilen oder Timer-Modus *zur Deaktivierung der Timer-Funktion, bevor die eingestellte Zeit bis auf 0 abgelaufen ist	Passwort,BS,OFF	Deaktiviert das Relais. Das Gerät verbleibt je nach vorheriger Einstellung in bistabilem oder Timer-Modus und sendet gemäß dem gespeicherten Modus eine Bestätigungs-SMS des Typs T2,T9
26	Den Status Bistabil/Timer/Impuls prüfen	Passwort,BS,CHECK	Überprüft den Status des Geräts und sendet als Antwort eine SMS des Typs T1,T2,T8,T9,T10. Im Timer-Modus enthält die SMS den Countdown der noch fehlenden Minuten.
27	Timer-Antworttext bearbeiten (ON)	Passwort,E,T8,neuer Text	Voreingestellte Antwort-SMS: "Timer ON"
28	Timer-Antworttext bearbeiten (OFF)	Passwort,E,T9,neuer Text	Voreingestellte Antwort-SMS: "Timer OFF"
29	Text des Impuls-Status bearbeiten	Passwort,E,T10,neuer Text	Voreingestellte Antwort-SMS: "GSM RECEIVER in pulse mode"

1) GENERALIDADES

Receptor GSM apto para el mando mediante el reconocimiento de números de teléfono habilitados. El receptor GSM puede memorizar hasta 500 números de teléfono. Estos últimos activan la salida mediante una llamada. Además, la salida puede ser accionada de modo temporizado o mediante mensajes SMS.

Encendido del GSM RECEIVER; el LED DL1 situado en la tarjeta se debe encender y apagar cuatro veces (primeros 3s).

Luego, el led destellará rápidamente durante unos 20-30s esperando la línea GSM.

Durante los primeros diez segundos de esta fase, se puede restablecer la configuración de fábrica del aparato del siguiente modo (ESTE PROCEDIMIENTO BORRA TODAS LAS CONFIGURACIONES Y LOS DATOS VOLVIENDO LA CONTRASEÑA A 0000):

- apenas comienza el destello rápido, mantener presionado el pulsador (SW1) hasta que el LED quede encendido fijo;

- cuando el led queda encendido fijo, soltar el pulsador (SW1);

- el LED volverá a destellar rápido y restablecerá la configuración de fábrica.

Cuando el led DL1 destella cada 3 segundos, significa que el aparato GSM RECEIVER está listo para funcionar.

Ver para insertar tarjeta SIM. Rif.4

La SIM insertada debe estar configurada sin el número PIN. Si se inserta una SIM configurada con el número PIN, el dispositivo no funcionará. De lo contrario, luego de 3 encendidos, para reiniciar la SIM, se solicitará también el código PUK.

2) CARACTERÍSTICAS TÉCNICAS	
Fuente de alimentación	90-250V AC - 50/60 Hz
Temperatura de funcionamiento	-20C° / +60°
Consumo de energía	26 mA.
Relé	tensión máxima 250V AC, 28V DC, corriente máxima 10A@28VDC, 10A@240VAC con carga capacitiva (5A@120VAC, 5A@28VDC con carga inductiva)
Grado IP	IP55
Banda	Quadband GSM/GPRS (850 / 900 / 1800 / 1900 MHz)
Cant. máx. números de teléfono en la memoria	500

El transformador está protegido electrónicamente contra sobrecargas y cortocircuitos;

3) DISPOSICIÓN DE TUBOS FIG. A

4) UBICACIÓN

Instalar el dispositivo en una zona donde haya una buena señal GSM/GPRS. Esta área puede ser identificada en la proximidad del equipo al que desea conectarse, pero su proximidad a la puerta no es de gran importancia. Es aconsejable proceder con controles simples de campo antes de instalar el actuador.

Las conexiones al relé de control deben ser proporcionadas en función del tipo de aparato que desea automatizar. El método más sencillo consiste en identificar el botón / para abrir el dispositivo por automatizar y conectar en paralelo. En el caso en que no se provea una planta, consulte el manual de la planta a ser automatizada para identificar la conexión correcta con la unidad de control a fin de automatizar la apertura.

Una vez encendido, GSM RECEIVER procede a registrarse en la red GSM. El proceso de registro puede tardar varios minutos.

5) INSTALACIÓN

El dispositivo está equipado con un relé para el comando de desbloqueo.

Después de esta operación, el sistema está listo para su uso.

6) CONEXIÓN DE LA REGLETA DE BORNES (Fig. B)

7) INTRODUCCIÓN DE LA SIM (Fig. C)

Bloque de terminales CN4. Rif.1

Red de alimentación 90/250 VAC

Uso

Para abrir la puerta, efectuar una llamada telefónica al número de la SIM introducida en el GSM RECEIVER. Para habilitar los teléfonos que pueden abrir la puerta, usar la función presentada en la tabla "Lista de las funciones principales". También se pueden habilitar números de teléfonos fijos para abrir la puerta.

Bloque de terminales CN3. Rif.2

Relé de control de apertura de la automatización. Contactos del relé:

- NO normalmente abierto
- NC normalmente cerrado
- C común

Verificar que el número del tel. móvil no sea oculto: si se desea mantener oculto se deberá agregar el código *31# antes del número de teléfono de la SIM del GSM RECEIVER (Por ej. *31#34812345678).

Si el número oculto es de un teléfono fijo, deberá contactar con su gestor. Si es de una central telefónica, modificar las configuraciones de la central.

Funcionamiento del LED y restablecimiento de las configuraciones de fábrica

MANUAL DE INSTALACIÓN

LISTA DE LAS PRINCIPALES FUNCIONES (TABLA)

	FUNCIÓN	TEXTO DE COMANDO A TRAVÉS DE SMS	NOTA
a1	Smart Start ON	contraseña,E,SMART=ON por ejemplo. 1234,E,SMART=ON	Abre con todas las llamadas (Configuración de fábrica)
a2	Smart Start OFF	contraseña,E,SMART=OFF por ejemplo. 1234,E,SMART=OFF	Abre solo con los números memorizados
a3	Delay Answer	contraseña,E,DC,segundos por ejemplo: 1234,E,DC,10	Configuración de fábrica 0 segundos. Función que se puede activar para solucionar el problema de la doble apertura del relé. En algunas redes, la finalización de la llamada realizada desde el aparato correspondiente no es gestionada correctamente: esta nueva función introduce un control temporizado que verifica la efectiva finalización de la llamada.

1	Cambio de contraseña contraseña por defecto: 0000	vecchiacontraseña,P,nuovacontraseña por ejemplo. para cambiar la contraseña por defecto (0000) v con una nueva (1234) digitar: 0000,P,1234	Un SMS de respuesta: "Your password has been changed" acusará el cambio de contraseña
2	Habilitación de un número de teléfono móvil para abrir la puerta	contraseña,I,númerodeteléfono por ejemplo. 1234,I,347123456789 (número de teléfono sin prefijo internacional)	Un SMS de respuesta con la fórmula establecida "númerodeteléfono successfully inserted" le notifica la habilitación exitosa
2a	Habilitación múltiple de móviles para la apertura de la puerta	contraseña,MI,númeroteléfono1,númeroteléfono2, númeroteléfono3, ...	Comando para habilitar hasta 10 números de teléfono, simplemente enviando un SMS
3	Cancelación de un número de celular habilitado para la apertura de una puerta	contraseña,D,númerodeteléfono por ejemplo. 1234,D,347123456789 (número de teléfono sin prefijo internacional)	Un SMS de respuesta con la fórmula establecida "númerodeteléfono successfully removed" avisa sobre la cancelación.
4	Verificar número (de celular habilitado)	contraseña,C,númerodeteléfono por ejemplo. 1234,C,347123456789	Un SMS de respuesta indica el estado del número: "número de teléfono found in phonebook" si está habilitado; "número de teléfono not found in phonebook" si no está habilitado.
5	Modificación del texto del comando SMS de respuesta 1 "Cambiar contraseña"	contraseña,E,T7,texto nuevo	SMS preconfigurado: "Your password has been changed"
6	Activación de SMS de respuesta para habilitación/ cancelación número de teléfono móvil	contraseña,E,A1	Esta función ya está activada en fábrica (por defecto)
7	Desactivación de SMS de respuesta para activación / cancelación del número de teléfono móvil	contraseña,E,A0	-
8	Modificación de texto SMS de respuesta al comando 2 "Habilitación de un número para la apertura ..."	contraseña,E,T5,nuevo texto por ejemplo: 1234,E,T5, comando ejecutado	SMS preconfigurado: "successfully inserted"

MANUAL DE INSTALACIÓN

DB14062-0AA00_00

	FUNCIÓN	TEXTO DE COMANDO A TRAVÉS DE SMS	NOTA
9	Edición de texto SMS de respuesta al comando 3 "Cancelación de un número fijo ..."	contraseña,E,T6,txtonuevo por ejemplo: 1234,E,T6,comando ejecutado	SMS preconfigurado: "successfully removed"
10	Modificación de texto SMS de respuesta al comando 4 "verificar número" (Para un número fijo)	contraseña,E,T3,nuevo texto por ejemplo. 1234,E,T3, número presente en la agenda	SMS preconfigurado: "found in phonebook"
11	Modificación de texto SMS de respuesta al comando 4 "verificar número" (para un número no habilitado)	contraseña,E,T4,nuevo texto por ejemplo. 1234,E,T4,ningún número en la libreta de direcciones	SMS preconfigurado: "not found in phonebook"
12	Eliminación total de los números almacenados en GSM RECEIVER	contraseña,E,DELETE	ATENCIÓN: este mando borra todos los números memorizados en el GSM RECEIVER
13	Comprobar el estado del dispositivo GSM RECEIVER (estado, firmware, antena, configuración)	contraseña,E,PING	Un SMS de respuesta dará el estado del dispositivo GSM RECEIVER, la versión del firmware, el nivel de la señal de la antena y la configuración (por ej. GSM RECEIVER Running, firmware x.y.z, Signal 20, Smart:OFF, A1, M:1, PS:2.0, DS:10, DC:0 ,Timer:0) Señal Gsm: inferior o igual a 9 (Low). Se aconseja buscar una nueva zona para colocar la tarjeta o cambiar el operador telefónico por uno con mejor señal en la zona deseada. superior o igual a 10 (Ok). Señal buena. superior o igual a 15 (Good). Señal óptima. superior o igual a 21 (Excellent). Señal excelente.
14	Ajuste del modo de funcionamiento por pulso (valores de fábrica)	contraseña,E,M,1	Modo Impulso: el aparato cierra el relé durante la cantidad de segundos establecida (por defecto 2 seg.)
15	Ajuste del modo de funcionamiento Biestable	contraseña,E,M,2	Modo Biestable: el aparato cierra el relé hasta el mando siguiente
16	Ajuste de duración de pulso	contraseña,E,PS,segundos por ejemplo. 1234,E,PS,5 (duración del pulso 5 seg)	Configuración de fábrica: 2 segundos (máx. 30 seg.)
17	Ajuste de retardo de respuesta biestable	contraseña,E,DS,segundos por ejemplo. 1234,E,DS,10 (retardo de 10 seg.)	Configuración de fábrica: 10 segundos (máx. 30 seg.)
18	Comprobar el estado en el modo biestable	Llamar y colgar antes de que se establezca el retraso de respuesta (por defecto 10 seg.)	Un SMS de respuesta proporcionará el estado del relé (por ejemplo. "GSM RECEIVER ON" o "GSM RECEIVER OFF")
19	Editar texto de respuesta biestable (ACTIVO)	contraseña,E,T1,nuevo texto	SMS de respuesta preconfigurado: "GSM RECEIVER ON"
20	Editar texto de respuesta biestable (INACTIVO)	contraseña,E,T2,nuevo texto	SMS de respuesta preconfigurado: "GSM RECEIVER OFF"

MANUAL DE INSTALACIÓN

	FUNCIÓN	TEXTO DE COMANDO A TRAVÉS DE SMS	NOTA
21	Temporizador Configura el aparato en la modalidad TEMPORIZADOR	contraseña,E,TIMER,minutos ej. 1234,E,TIMER,120	El dispositivo cierra el relé y lo abre de nuevo automáticamente cuando transcurre el tiempo programado. Si se configura el temporizador al valor 0, el dispositivo activará automáticamente la modalidad por impulso. Valores de 1 a 1440 minutos (máx. 24 horas). Una vez terminada la configuración, para iniciar el temporizador, se debe realizar la llamada al dispositivo.
22	Activación del aparato en modo Timer (Puede enviar un sms para activar el relé en vez de llamar al dispositivo)	contraseña,BS,minutos	Configura el aparato en modo TIMER y activa simultáneamente el relé al caducar el tiempo establecido. Valores de 1 a 1440 minutos (máx 24 horas).
23	Activación aparato en modalidad impulso (Es posible enviar un SMS para activar el relé en lugar de realizar la llamada al dispositivo)	contraseña,PULSE,segundos	Configura el dispositivo en modo impulso y al mismo tiempo activa el relé durante el tiempo específico (máx. 60 segundos).
24	Activación aparato en modalidad biestable (Es posible enviar un SMS para activar el relé en lugar de realizar la llamada al dispositivo)	contraseña,BS,ON	Configura el dispositivo en modo biestable y al mismo tiempo activa el relé. El aparato enviará un SMS de confirmación de tipo T1
25	Desactivación Biestable o Temporizador (anticipada*) *para desactivar la función Temporizador antes de que el tiempo haya llegado a 0	contraseña,BS,OFF	Desactiva el relé. A continuación el dispositivo permanece en modalidad Biestable o Temporizador de acuerdo con su configuración previa y envía un SMS de confirmación de tipo T2, T9 según la modalidad memorizada
26	Control del estado Biestable/Timer/Impulso	contraseña,BS,CHECK	Comprueba el estado del dispositivo enviando como respuesta un SMS del tipo T1,T2,T8,T9,T10. En la modalidad Temporizador, el SMS incluirá la cuenta atrás de los minutos que faltan
27	Modificación texto de respuesta Temporizador (ON)	contraseña,E,T8,nuevo texto	SMS de respuesta preconfigurado: "Timer ON"
28	Modificación texto de respuesta Temporizador (OFF)	contraseña,E,T9,nuevo texto	SMS de respuesta preconfigurado: "Timer OFF"
29	Modificación texto estado impulso	contraseña,E,T10,nuevo texto	SMS de respuesta preconfigurado: "GSM RECEIVER in pulse mode"

1) ALGEMEEN

GSM-ontvanger gereed voor opdracht door middel van herkenning van bevoegde telefoonnummers. De GSM-ontvanger is in staat max. 500 telefoonnummers op te slaan. Deze nummers activeren de uitgang via een oproep. De uitgang kan daarnaast tijdgeschakeld, zowel als via SMS-berichten worden bediend.

2) TECHNISCHE GEGEVENS

Voeding	90-250V AC - 50/60 Hz
Werktemperatuur	-20°C / +60°
Opgenomen vermogen	26 mA.
Relais	maximum spanning 250V AC, 28V DC, maximum stroom 10A@28VDC, 10A@240VAC met capacitieve lading (5A@120VAC, 5A@28VDC met inductieve lading)
IP-klasse	IP55
Band	Quadband GSM/GPRS (850 / 900 / 1800 / 1900 MHz)
Max. aantal opgeslagen telefoonnummers	500

De transformator is elektronisch beveiligd tegen overbelasting en kortsluiting;

3) UITLEG LEIDINGEN AFB. A

4) LOCATIE

Installeer het toestel in een zone waar een goed GSM/GPRS-signaal aanwezig is. Een dergelijke zone kan in de buurt zijn van de van de aan te sluiten automatisering, maar nabijheid van de poort is niet van groot belang. Wij raden aan simpele veldcontroles uit te voeren alvorens het stelmechanisme te installeren.

5) INSTALLATIE

Het toestel is uitgerust met een bedieningsrelais voor de opening.

6) AANSLUITING KLEMMENBORD (Afb. B)

7) POSITIONERING SIM (Afb. C)

Klemmenbord CN4. Ref. 1

Voedingsnet 90/250 VAC

Klemmenbord CN3. Ref. 2

Bedieningsrelais voor de geautomatiseerde opening.

Contacten relais:

- NO normaal open
- NC normaal dicht
- C gewoon

Werking van de LED en reset fabrieksinstellingen

Inschakeling van de GSM RECEIVER ; de led DL1 op de kaart moet vier keer worden in- en uitgeschakeld (eerste 3s).

Daarna begint de LED snel te knipperen gedurende ongeveer 20-30 seconden in afwachting van de GSM-lijn.

Gedurende de eerste tien seconden van deze fase is het mogelijk om het toestel op de volgende manier te resetten in de fabrieksinstellingen (deze procedure annuleert alle configuraties en de gegevens, en het wachtwoord wordt 0000):

- zodra het snel knipperen begint, houdt u de knop (SW1) ingedrukt tot de led vast blijft branden;

- wanneer de led vast aanblijft, laat u de knop (SW1) los;

- de led begint opnieuw snel te knipperen en de fabrieksconfiguratie wordt gereset.

Wanneer led DL1 1 maal knippert elke 3s is het toestel GSM RECEIVER klaar om te werken

Locatie voor invoeren SIM Card. Ref. 4

De ingevoerde SIM dient te worden geconfigureerd zonder opvraag van PIN. Het apparaat werkt niet wanneer een SIM wordt ingevoerd waarin de PIN-opvraag is geconfigureerd.

Wanneer het na 3 inschakelingen niet lukt de SIM te resetten, wordt ook de PUK-code gevraagd.

De aansluitingen op het bedieningsrelais worden afhankelijk van het te automatiseren apparaattype uitgevoerd. De eenvoudigste aanpak is om de toets/sleutel voor de opening van het te automatiseren toestel te identificeren en een parallel-aansluiting tot stand te brengen. Wanneer de installatie hier niet over beschikt, raadpleeg dan de handleiding van de te automatiseren installatie om de juiste aansluiting op de gelegenheid te vinden ten einde de opening te automatiseren. Zodra het apparaat wordt gevoed, begint de GSM RECEIVER zich te registreren op het GSM-net. De registratie kan enkele minuten in beslag nemen.

Na deze handeling is het systeem klaar voor gebruik.

Gebruik

Om de poort te openen, moet getelefoneerd worden naar het SIM-nummer dat in de GSM RECEIVER is gepositioneerd. Gebruik om telefoons de bevoegdheid te geven de poort te openen, de betreffende functie in de tabel "Lijst van de voornaamste functies". Het is ook mogelijk nummers van vaste telefoons in staat te stellen de poort te openen.

Controleer of het nummer van uw mobiele telefoon niet verborgen is; wanneer u dit verborgen wilt houden, dient u de code *31# toe te voegen voorafgaand aan het telefoonnummer van de SIM in de GSM RECEIVER (Bijv. *31#34812345678).

Wanneer het verborgen nummer dat van een vaste telefoon is, dient u contact op te nemen met het telefoonbedrijf. Wanneer het nummer dat van een telefooncentrale is, dient u de instellingen van de centrale te wijzigen.

LIJST VAN DE VOORNAAMSTE FUNCTIES (TABEL)

	FUNCTIE	TEKST VAN DE SMS-OPDRACHT	AANTEKENING
a1	Smart Start ON Voor-ingesteld wachtwoord: 0000	wachtwoord,E,SMART=ON bijv. 1234,E,SMART=ON	Opent op alle oproepen (fabrieksinstelling)
a2	Smart Start OFF	wachtwoord,E,SMART=OFF bijv. 1234,E,SMART=OFF	OPENT ALLEEN VOOR OPGESLAGEN NUMMERS
a3	Delay Answer	wachtwoord,E,DC,seconden bijv: 1234,E,DC,10	Fabrieksinstelling: 0 seconden. Functie te activeren om het probleem van een dubbele relais-opening op te lossen. In sommige telefoonnetwerken wordt afsluiting van een gesprek door het toestel niet correct uitgevoerd. Deze nieuwe functie voert een tijdgeschakelde controle in om daadwerkelijke afsluiting van het gesprek te controleren.
1	Wijziging wachtwoord Voor-ingesteld wachtwoord: 0000	oudwachtwoord,P,nieuwwachtwoord bijv. om het standaard ingevoerde wachtwoord (0000) te wijzigen in een nieuw wachtwoord (1234) dient u hier in te voeren: 0000,P,1234	Een antwoord-SMS: "Your password has been changed" meldt uitvoering van de wachtwoord-wijziging
2	Een mobiel telefoonnummer bevoegdheid geven de poort te openen	wachtwoord,I,telefoonnummer bijv. 1234,I,347123456789 (telefoonnummer zonder landnummer)	Een antwoord-SMS ingesteld als "telefoonnummer successfully inserted" meldt de verstrekte bevoegdheid
2a	Meervoudige bevoegdheid aan mobiele telefoons voor opening van de poort	wachtwoord,M1,telefoonnummer1,telefoonnummer2, telefoonnummer3,...	Opdracht waarmee met een enkele SMS max. 10 telefoonnummers bevoegdheid kunnen krijgen.
3	Wissen van een mobiel telefoonnummer met bevoegdheid om de poort te openen	wachtwoord,D,telefoonnummer bijv. 1234,D,347123456789 (telefoonnummer zonder landnummer)	Een antwoord-SMS in gesteld als "telefoonnummer successfully removed" meldt de verwijdering van het nummer.
4	Nummercontrole (van een bevoegde mobiele telefoon)	wachtwoord,C,telefoonnummer bijv. 1234,C,347123456789	Een antwoord-SMS verstrekt de status van het nummer: "numerotelefono not found in phonebook" indien geactiveerd: "numerotelefono not found in phonebook" indien niet geactiveerd
5	Wijziging in de tekst van de antwoord-SMS op opdracht 1 "Wijziging wachtwoord"	wachtwoord,E,T7,nieuwe tekst	Voor-ingestelde SMS: "Your password has been changed"
6	Activering antwoord-SMS voor Autoriseren/Wissen mobiel nummer	wachtwoord,E,A1	Deze functie is al in de fabriek geactiveerd (standaard)
7	De-activering antwoord-SMS voor Autoriseren/Wissen mobiel nummer	wachtwoord,E,A0	-
8	Wijziging tekst antwoord-SMS na Opdracht 2 "Een nummer bevoegdheid geven te openen"	wachtwoord,E,T5,nieuwetekst bijv: 1234,E,T5,opdracht uitgevoerd	Voor-ingestelde SMS: "successfully inserted"
9	Wijziging tekst antwoord-SMS na Opdracht 3 "Een bevoegd nummer wissen"	wachtwoord,E,T6,nieuwetekst bijv: 1234,E,T6,opdracht uitgevoerd	Voor-ingestelde SMS: "successfully removed"
10	Wijziging tekst antwoord-SMS na opdracht 4 "Nummercontrole" (voor een bevoegd nummer)	wachtwoord,E,T3,nieuwe tekst bijv. 1234,E,T3,nummer aanwezig in adreslijst	Voor-ingestelde SMS: "found in phonebook"

INSTALLATIEHANDLEIDING

DB14062_0A-A00_00

	FUNCTIE	TEKST VAN DE SMS-OPDRACHT	AANTEKENING
11	Wijziging tekst antwoord-SMS na opdracht 4 "Nummercontrole" (voor een niet-bevoegd nummer)	wachtwoord,E,T4,nieuwe tekst bijv. 1234,E,T4,nummer niet aanwezig in adreslijst	Voor-ingestelde SMS: "not found in phonebook"
12	Wissen van ALLE in de GSM RECEIVER opgeslagen nummers	wachtwoord,E,DELETE	LET OP: deze opdracht wist alle in de GSM RECEIVER opgeslagen nummers
13	Controle status van het toestel GSM RECEIVER (status, firmware, antenne, configuratie)	wachtwoord,E,PING	Een antwoord-SMS zal de status verstrekken het toestel GSM RECEIVER, evenals de firmwareversie, het signaalniveau van de antenne en de configuratie (bijv. GSM RECEIVER Running, firmware x.y.z, Signal 20, Smart:OFF, A1, M:1, PS:2.0, DS:10, DC:0, Timer:0) Signaal Gsm: minder dan of gelijk aan 9 (Low). Wij raden aan een nieuwe plaats voor de kaart op te zoeken of een ander telefoonbedrijf te kiezen met een beter signaal in de betreffende zone. meer dan of gelijk aan 10 (Ok). Goed signaal. meer dan of gelijk aan 15 (Good). Optimaal signaal. meer dan of gelijk aan 21 (Excellent). Uitstekend signaal.
14	Instelling modus impulswerking (fabriekswaarde)	wachtwoord,E,M,1	Impulsmodus: het apparaat sluit het relais gedurende het ingestelde aantal seconden (standaard 2 sec.)
15	Instelling modus Bistabiel	wachtwoord,E,M,2	Modus Bistabiel: het apparaat sluit het relais tot de volgende opdracht
16	Instelling impulsduur	wachtwoord,E,PS,seconden bijv. 1234,E,PS,5 (impulsduur 5 sec)	Fabrieksinstelling: 2 seconden (max 30 sec)
17	Instelling wachttijd antwoord Bistabiel	wachtwoord,EDPS,seconden bijv. 1234,E,DS,10 (wachttijd 10 sec)	Fabrieksinstelling: 10 seconden (max 30 sec)
18	Controle status in modus Bistabiel	Oproepen en ophangen vóór de ingestelde wachttijd (standaard 10 sec.)	Een SMS meldt de status van het relais (bijv. "GSM RECEIVER ON" of "GSM RECEIVER OFF")
19	Wijziging tekst antwoord bistabiel (ON)	wachtwoord,E,T1,nieuwe tekst	Voor-ingestelde antwoord-SMS: "GSM RECEIVER ON"
20	Wijziging tekst antwoord bistabiel (OFF)	wachtwoord,E,T2,nieuwe tekst	Voor-ingestelde antwoord-SMS: "GSM RECEIVER OFF"
21	Timer stelt de TIMER-modus in voor het apparaat	wachtwoord,E,TIMER,minuten bijv. 1234,E,TIMER,120	Het toestel sluit en heropent het relais automatisch na verstrijken van de ingestelde tijd. Door de Timer op 0 in te stellen, activeert het toestel automatisch de impulsmodus. Waarden van 1 tot 1440 minuten (max 24 uur). Na de instelling het toestel oproepen om de timer van start te laten gaan

INSTALLATIEHANDLEIDING

	FUNCTIE	TEKST VAN DE SMS-OPDRACHT	AANTEKENING
22	Activering van het apparaat in de Timer-modus (U kunt ook een sms sturen om het relais te activeren i.p.v. het toestel op te roepen)	wachtwoord,BS,minuten	Stelt de TIMER-modus voor het apparaat in en activeert tegelijkertijd het relais na verstrijken van de ingestelde tijd. Waarden van 1 tot 1440 minuten (max 24 uur).
23	Activering van het apparaat in de impuls-modus: (U kunt ook een sms sturen om het relais te activeren i.p.v. het toestel op te roepen)	wachtwoord,PULSE,seconden	Stelt de impuls-modus voor het toestel in en activeert tegelijkertijd het relais voor de gespecificeerde tijdsduur (max 60 seconden).
24	Activering van het apparaat in de bistabiel-modus: (U kunt ook een sms sturen om het relais te activeren i.p.v. het toestel op te roepen)	wachtwoord,BS,ON	Stelt de bistabiel-modus voor het toestel in en activeert tegelijkertijd het relais. Het apparaat stuurt nu een bevestigings-SMS van het type T1.
25	Deactivering Bistabiel of Timer (vervroegd*): *om de Timer-functie te deactiveren voordat de ingestelde tijd de 0 bereikt	wachtwoord,BS,OFF	Deactiveert het relais. Het toestel blijft vervolgens in de modus Bistabiel of Timer naar gelang de voorgaande instelling en stuurt een bevestigings-SMS van het type T2,T9 afhankelijk van de ingestelde modus
26	Controle status Bistabiel/Timer/Impuls	wachtwoord,BS,CHECK	Controleert de status van het toestel door een SMS-antwoord van het type T1,T2,T8,T9,T10 te versturen. In de Timer-modus, bevat de SMS de countdown van de ontbrekende minuten.
27	Wijziging tekst antwoord Timer (ON)	wachtwoord,E,T8,nieuwe tekst	Voor-ingestelde antwoord-SMS: "Timer ON"
28	Wijziging tekst antwoord Timer (OFF)	wachtwoord,E,T9,nieuwe tekst	Voor-ingestelde antwoord-SMS: "Timer OFF"
29	Wijziging tekst impuls-status	wachtwoord,E,T10,nieuwe tekst	Voor-ingestelde antwoord-SMS: "GSM RECEIVER in pulse mode"

BFT Spa www.bftautomation.com
Via Lago di Vico, 44 **ITALY**
36015 Schio (VI)
T +39 0445 69 65 11
F +39 0445 69 65 22



SPAIN www.bftautomatismos.com
BFT GROUP ITALIBERICA DE AUTOMATISMOS S.L.
08401 Granollers - (Barcelona)

FRANCE www.bftfrance.com
AUTOMATISMES BFT FRANCE
69800 Saint Priest

GERMANY www.bft-torantrieb.de
BFT TORANTRIEBSSYSTEME Gmb H
90522 Oberrasbach

BENELUX www.bftbenelux.be
BFT BENELUX SA
1400 Nivelles

IRAN www.alborzsanat.co
ALBORZSANAT MABNA
NO160, Kashani ave, Sadeqieh sq, Teheran

UNITED KINGDOM www.bft.co.uk
-BFT Automation UK Limited
Unit C2-C3, The Embankment Business Park, Vale Road, Heaton Mersey, Stockport, SK4 3GL

-BFT Automation (South) Limited
Enterprise House, Murock Road, Dorcan, Swindon, SN3 5HY

PORTUGAL www.bftportugal.com
BFT SA - COMERCIO DE AUTOMATISMOS E MATERIAL DE SEGURANCIA
3026-901 Coimbra

POLAND www.bft.pl
BFT POLSKA SP.ZO.O.
Marecka 49, 05-220 Zielonka

IRELAND www.bftautomation.ie
BFT AUTOMATION LTD
Unit D3, City Link Business Park, Old Naas Road, Dublin 12

CROATIA www.bft.hr
BFT ADRIA D.O.O.
51218 Drazice (Rijeka)

CZECH REPUBLIC www.bft.cz
BFT CZ s.r.o.
Praha

TURKEY www.bftotomasyon.com.tr
BFT OTOMATIK KAPI SISTEMELERI SANAY VE TICARET AS
Istanbul

RUSSIA www.bft-russia.ru
BFT RUSSIA
111020 Moscow

AUSTRALIA www.bftaustralia.com.au
BFT AUTOMATION AUSTRALIA PTY LTD
Wetherill Park (Sydney)

USA www.bft-usa.com
BFT USA
Boca Raton

CHINA www.bft-china.cn
BFT CHINA
Shanghai 200072

UAE www.bftme.ae
BFT Middle East FZCO
Dubai